

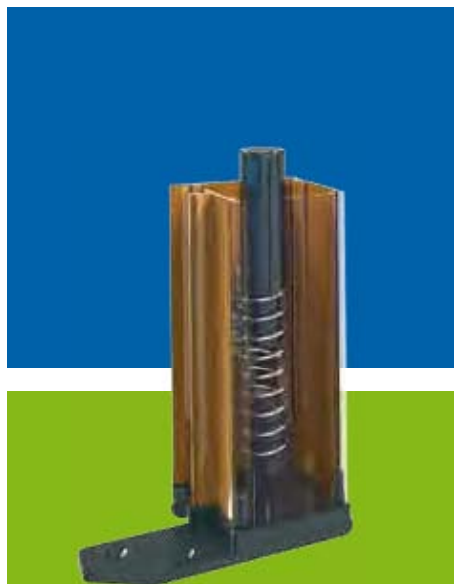

## Catalogo Generale Zanzariere 2025



ZANZARIERE  
AVVOLGIBILI  
PLISSETTATE  
SCORREVOLI  
A BATTENTE  
TELAIO FISSO  
A MISURA  
IN KIT  
IN BARRE

# GRUPPO GENIUS: GIUSTO EQUILIBRIO TRA ESPERIENZA E INNOVAZIONE

## IL GRUPPO GENIUS

Più di quarant'anni di esperienza.

Decine di prodotti.

Centinaia di addetti.

Stabilimenti in Italia,

Europa e Stati Uniti.

## NORME

Conformi normative CE

## Più di quarant'anni...

Più di quarant'anni di attività dedicati allo sviluppo dei sistemi per zanzariere rappresentano indubbiamente la più sicura referenza che possiamo presentare ai nostri clienti e ai nostri consumatori.

In questo lungo periodo di ininterrotta attività il **Gruppo Genius** ha sviluppato un mercato ampio e diversificato, soddisfacendo bisogni che, a volte, nemmeno i consumatori stessi erano consapevoli di avere.

La costante crescita della domanda, stimolata anche dalla costante innovazione dei nostri prodotti, ci ha portato a sviluppare di volta in volta, nuove so-

luzioni, nuove alleanze e nuove strategie.

A seguito di questo laborioso e fruttuoso trascorso, oggi possiamo proporre prodotti innovativi, integrazioni, accessori e componenti che, grazie alla loro versatilità, sono disponibili sia come articoli totalmente nuovi che come opzioni per le linee più tradizionali e consolidate.

I nostri clienti godono di una vasta rete di assistenza, sempre pronta ad aggiornarli sulle nuove soluzioni tecniche e sulle proposte commerciali, nonché nel fornire supporto pre e post-vendita, in Italia e all'estero.

Le nostre sedi in Italia, Turchia e Stati Uniti ci permettono di essere vicini e pronti a soddisfare le richieste dei clienti, anche nei momenti di maggiore attività stagionale.

La qualità del prodotto e del servizio, l'ampia gamma di articoli, la flessibilità delle applicazioni ci hanno collocato, non a caso, tra i leader del nostro settore.

Sfogliando questo catalogo troverete illustrato e schematizzato tutto il meglio della produzione del **Gruppo Genius** ma se, per caso, non trovaste quello che fa al caso vostro, ditecelo immediatamente: Lo inventeremo apposta per voi!



Nel 1978, gli inizi dell'attività



Oggi, 18.000 m<sup>2</sup> di stabilimenti



Prodotti affidabili

# Indice del Catalogo

Consultando l'indice trovate i sistemi AVVOLGIBILI PLISSETTATI, FISSI o altro. Individuate le versioni da installare "In Luce" o da "Da Incasso" (se disponibili) dal codice colore delle sezioni relative: **Verde** per i modelli "In Luce", **Blu** per quelli "Da incasso".

La pratica etichetta colorata sul margine destro di ogni pagina vi permette di raggiungere le due sezioni rapidamente, senza sfogliare il catalogo pagina per pagina.

Alle pagine 62 e 63 sono elencati i colori disponibili e i tessuti alternativi alla rete (per i modelli che lo prevedono).

Numero pagina	Modello di Zanzariera	SISTEMA In Luce	SISTEMA Da Incasso
2	Il Gruppo Genius: Giusto equilibrio tra esperienza ed innovazione. Presentazione Aziendale.		
6	AVVOLGIBILE Verticale a molla <b>Genius 46mm, Kitty/G, Petite 33.</b>	●	
8	AVVOLGIBILE Universale senza fori nè viti <b>Uniroll.</b>	●	
10	AVVOLGIBILE Bilanciata a catena <b>Zero Gravity (Genius 46mm, Kitty/G).</b>	●	
12	AVVOLGIBILE Laterale Singola o Doppia <b>Genius 46mm, Kitty/G, Petite 33.</b>	●	
14	AVVOLGIBILE Laterale Singola Bilanciata <b>Soft (Genius 46mm, Kitty/G, Petite 33).</b>	●	
16	AVVOLGIBILE senza guida a terra <b>RollOut 38.</b>	●	
18	AVVOLGIBILE senza guida a terra <b>Maxxy 46.</b>	●	
20	AVVOLGIBILE senza guida a terra <b>RollBlock 46.</b>	●	
22	AVVOLGIBILE senza guida a terra <b>RollOut 38 Advance - R.</b>	●	
24	PLISSETTATA Verticale e Laterale <b>Micro 13mm.</b>	●	
26	PLISSETTATA Verticale e Laterale <b>Miny 17millimetri.</b>	●	
28	PLISSETTATA <b>Magnum 31mm.</b>	●	
30	PLISSETTATE Lateral Singola o Doppia <b>Plissé e Plissé Extralarge.</b>	●	
32	AVVOLGIBILE Verticale a molla <b>Perfecta, Stilo, Cubo - Da incasso.</b>		●
34	AVVOLGIBILE Bilanciata a catena <b>Perfecta e Stilo (Zero Gravity) - Da incasso.</b>		●
36	AVVOLGIBILE Laterale Singola o Doppia, <b>Perfecta, Stilo, Cubo - Da incasso.</b>		●
38	AVVOLGIBILE senza guida a terra <b>RollOut 35 - Da incasso.</b>		●
40	AVVOLGIBILE senza guida a terra <b>Maxxy 46 - Da incasso.</b>		●
42	AVVOLGIBILE senza guida a terra <b>RollBlock 46 - Da incasso.</b>		●
44	PLISSETTATA Laterale Singola o Doppia <b>Plissé e Plissé Extralarge - Da incasso.</b>		●
46	PROFILO a "C" per ante scorrevoli e predisposizione <b>incasso.</b>		●
48	TENDA fermavetro per ante serramento <b>Shady - Da fermavetro.</b>		
50	SCORREVOLE <b>Multi-Net.</b>	●	
52	A BATTENTE <b>Araknis.</b>	●	
54	UNIVERSALI A TELAIO FISSO <b>Picofix, Unifix, Clipfix.</b>	●	
56	ZANZARIERE in BARRE da 6 metri per avvolgibili, scorrevoli, fisse o a battente - KIT fai -da-te.	●	●
57	ESPOSITORI E CAMPIONARI PRODOTTO / SMART•ROLL.	●	●
58	ACCESSORI E OPZIONI per modelli avvolgibili, plissettati e a battente. Sistemi "in luce" o "da incasso".	●	●
60	CONDIZIONI GENERALI DI VENDITA.		
61	MODULO D'ORDINE per articoli a misura.		
62	GAMMA COLORI e TABELLA DISPONIBILITÀ per Profili e linee di Prodotto.		
63	GAMMA COLORI e TABELLA ALTEZZE MASSIME per Tessuti alternativi e Rete e certificata Gtot <0,35		





# Catalogo Generale Zanzariere



ZANZARIERE  
AVVOLGIBILI  
PLISSETTATE  
SCORREVOLI  
A BATTENTE  
TELAIO FISSO  
A MISURA  
IN KIT  
IN BARRE



[www.geniusgroup.it](http://www.geniusgroup.it)





**Genius**<sup>®</sup>  
G R O U P

**GRUPPO GENIUS IN ITALIA:**

**Bacchi Genius s.r.l.**  
Sede Produttiva di Parma  
Via A. Novella, 21  
43058 Sorbolo Mezzani (Pr)  
Tel. 0521 690014  
Fax 0521 690245  
[bacchigenius@geniusgroup.it](mailto:bacchigenius@geniusgroup.it)

**Stiltende Genius Zanzariere s.r.l.**  
Sede Produttiva di Ferrara  
Via G. Rossa, 39  
44012 Bondeno (Fe)  
Tel. 0532 896176  
Fax 0532 893235  
[info@stiltendegenius.it](mailto:info@stiltendegenius.it)  
[stiltendegenius@geniusgroup.it](mailto:stiltendegenius@geniusgroup.it)

**Alba Zanzariere**  
Distribuzione Centro-Sud Italia  
Via Appia Antica, 3  
81020 Casapulla (Ce)  
Tel. 0823 460888  
Cel. 339 7139490  
Fax 0823 253594  
[albazanzariere@geniusgroup.it](mailto:albazanzariere@geniusgroup.it)



**Genius**  
46 millimetri  
*Kitty/G*  
**PETITE**

**AVVOLGIBILE**

Disponibile nei modelli:

Verticale per porta

Verticale per finestra

**GUIDA A TERRA**

Assente

**MONTAGGIO**

"in luce"



**Genius**  
GROUP

**DISPONIBILE  
NELLE VERSIONI:**

- A Misura
- In Barre
- In Kit

6

www.geniusgroup.it

**ZANZARIERA AVVOLGIBILE  
VERTICALE A MOLLA**

**Genius 46mm;  
Kitty/G; Petite 33.**

È il sistema più diffuso nelle applicazioni per finestre, ma adatto anche alle porte. La scelta tra diverse dimensioni di cassonetti disponibili, consente di soddisfare la totalità delle richieste di installazione. L'impiego di ganci registrabili garantisce una perfetta tensione della rete anche in presenza di "fuori squadra". Funzionali opzioni, come il *profilo di rinforzo*, lo *spazzolino antivento* o il *freno viscodinamico*, migliorano ulteriormente la funzionalità della zanzariera e ne aumentano la sicurezza nell'utilizzo domestico. L'innovativo sistema **WindLock®** mantiene la rete all'interno delle guide anche in caso di improvvise raffiche di vento e l'adozione della *testata flottante* permette di raggiungere larghezze fino a tre metri lineari.



*Testata Flottante (opzionale)*



*Testata autoportante. Solo per Kitty/G*



*Freno viscodinamico (opzionale)*

*Barramaniglia PRO (opzionale)*



*Profilo di rinforzo (opzionale)*



*Sistema di tenuta rete WindLock®1 (opzionale)*



# Ingombri, Opzioni e Caratteristiche Tecniche

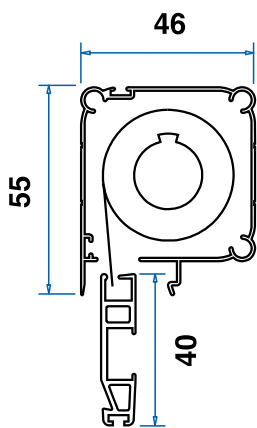

Cassonetto con tubo, rete e barramaniglia

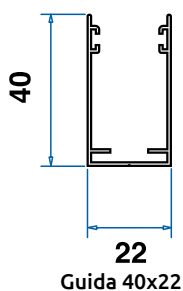

Guida 40x22

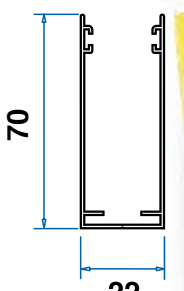

22  
Guida 70x22  
opzionale  
(di serie per XL)

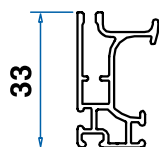

Barramaniglia PRO  
(opzionale)

**Genius**  
46 millimetri

	GENIUS 46mm STANDARD	GENIUS 46mm XL
Larghezza Min/Max	cm 50/200 cm 230 con profilo di rinforzo	cm 200/300
Altezza Min/Max	cm 50/280	cm 50/170
Testata Flottante	non disponibile	di serie
Profilo di Rinforzo	opzionale	obbligatorio
Freno	opzionale* L. min/max 55/160	non disponibile
Rete Nera	opzionale	opzionale
Rete Alta Resist. nera Gtot <0,35	opz. Max: L.180 H. 150	non disponibile
Spazzolino Antivento	opzionale	opzionale
Sistema WindLock1	opzionale	opzionale

**Note:**

\* secondo normativa europea, freno di serie per le zanzariere verticali con altezza maggiore di **180cm**. Larghezza min/max per l'inserimento del freno nel modello Genius46: **55/160cm**. Non è possibile utilizzare il freno nella zanzariera verticale se si utilizza già lo spazzolino antivento.

Per disponibilità di tessuti alternativi (filtranti-oscuranti e reti Gtot<0,35) vedi la tabella a pagina 63. Per disponibilità colori profilo di rinforzo vedi tabella a pagina 62.

IN LUCE

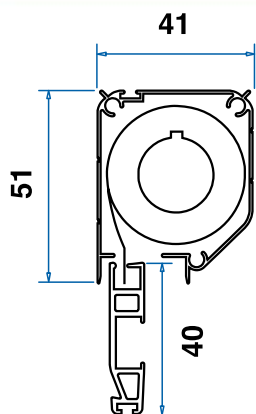

Cassonetto con tubo, rete e barramaniglia

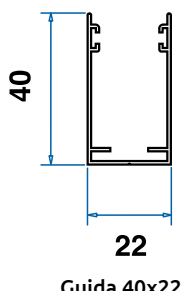

Guida 40x22

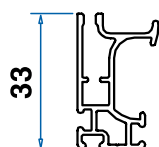

Barramaniglia PRO  
(opzionale)

**Note:**

\* secondo normativa europea, freno di serie per le zanzariere verticali con altezza maggiore di **180cm**. Larghezza min/max per l'inserimento del freno nel modello Kitty/G: **55/160cm**. Non è possibile utilizzare il freno nella zanzariera verticale se si utilizza già lo spazzolino antivento.

Per disponibilità di tessuti alternativi (filtranti-oscuranti) vedi la tabella a pagina 63. Per disponibilità colori profilo di rinforzo vedi tabella a pagina 62.

**Kitty/G**

Larghezza Min/Max	cm 50/200 cm 230 con profilo di rinforzo
Altezza Min/Max	cm 50/260
Profilo di Rinforzo	opzionale
Freno	opzionale* L. min/max 55/160
Rete Nera	opzionale
Spazzolino Antivento	opzionale
Sistema WindLock1	opzionale
Testate di compensazione autoportanti. Solo per Kitty/G VERTICALE	opzionale

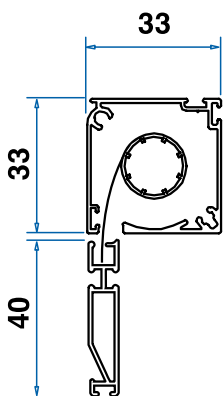

Cassonetto con tubo, rete e barramaniglia

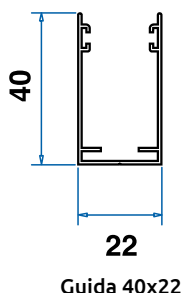

Guida 40x22

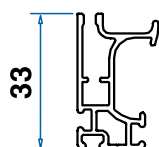

Barramaniglia PRO  
(opzionale)

**Note:**

\* Larghezza min/max per l'inserimento del freno nel modello PETITE: **65/160cm**. Non è possibile utilizzare il freno nella zanzariera verticale se si utilizza già lo spazzolino antivento.

**PETITE**

Larghezza Min/Max	cm 50/180
Altezza Min/Max	cm 50/170
Profilo di Rinforzo	no
Freno	opzionale* L. min/max 65/160
Rete Nera	opzionale
Spazzolino Antivento	opzionale
Sistema WindLock1	opzionale



# Uniroll

## AVVOLGIBILE

Disponibile nel modello:  
Verticale per finestra

## MONTAGGIO

agganciata al telaio del  
serramento

# ZANZARIERA UNIVERSALE

## AVVOLGIBILE

NON NECESSITA DI FORI NÈ VITI  
SI AGGANCIA AL SERRAMENTO

## Uniroll

Il sistema a "telaio fisso" **Uniroll** è la soluzione più brillante ed economica per l'installazione di zanzariere anche dove non c'è lo spazio necessario. Il sistema di fissaggio con *ferri a "Z"* permette l'installazione del telaio nella luce del vano da proteggere, senza forare o modificare serramento o spalletta. La rimozione della zanzariera è sempre possibile in modo facile e senza lasciare tracce.

**Uniroll** unisce la praticità di un telaio fisso a quella di una **VERA** avvolgibile. Con questo modello è possibile aprire e chiudere la finestra lasciando in opera la zanzariera; non ruba spazio e non occorre rimuovere il telaio ogni volta che si chiude l'anta.

È **ideale in presenza di "cappotti" termici**, dove i tradizionali fissaggi a muro risultano inutilizzabili a causa dello spessore dell'isolamento. **Uniroll** monta rete in fibra di vetro grigia e viene fornita nella modalità "da assemblare", cioè con profili smontati.

Avvolgibile Verticale Uniroll  
con ferri a "Z"



**Genius**  
GROUP

DISPONIBILE  
NELLE VERSIONI:

• A Misura



Ferri a "Z" con viti; specifici per Uniroll.



**I.** Inserire il telaio attraverso il serramento - **II.** Innestare i ferri a "Z" più lunghi in alto, poi quelli in basso - **III.** Fissare i ferri con le viti. - **IV. FATTO!**

8

www.geniusgroup.it

# Ingombri, Opzioni e Caratteristiche Tecniche

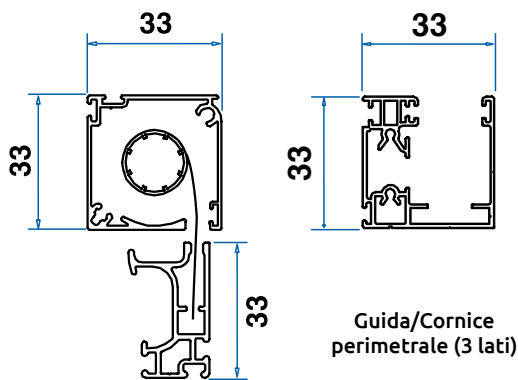

Cassonetto con tubo rete e barramaniglia PRO

Guida/Cornice perimetrale (3 lati)

**Note:**  
 \* Larghezza min/max per l'inserimento del freno nel modello Uniroll: **65/160cm**.  
 Non è possibile utilizzare il freno nella zanzariera verticale se si utilizza già lo spazzolino antivento.

Uniroll

Larghezza Min/Max	cm 40/150
Altezza Min/Max	cm 100/170
Freno	opzionale* L. min/max 65/160
Rete Nera	opzionale
Spazzolino Antivento	opzionale

IN LUCE

## Schemi di installazione

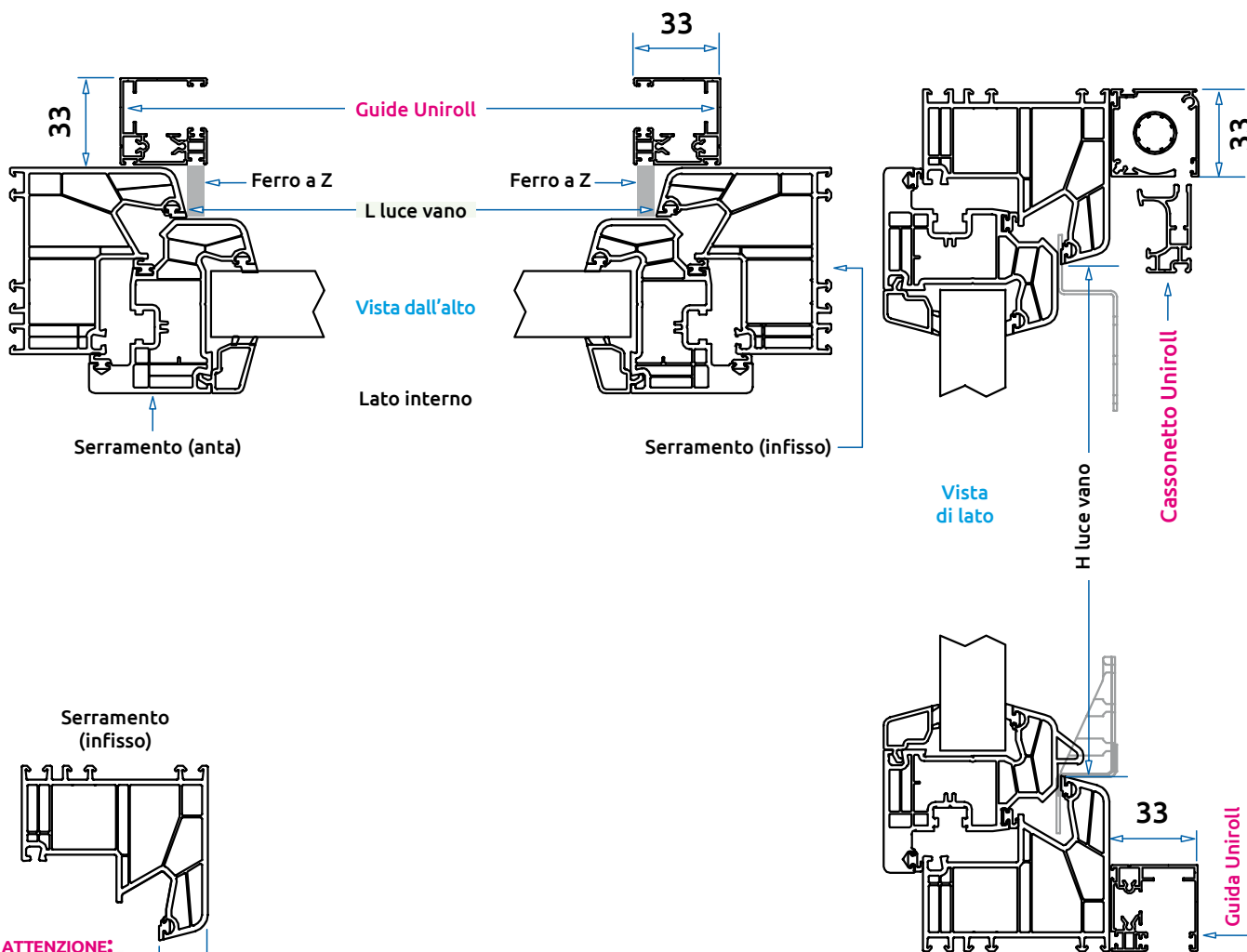

**ATTENZIONE:**

**Misura da rilevare:**  
 Spessore battuta del Telaio

# ZANZARIERA AVVOLGIBILE BILANCIATA A CATENA

## Zero Gravity

**Zero Gravity** è un' intelligente opzione che rivoluziona i tradizionali sistemi avvolgibili con comando a catenella. È applicabile ai profili **Genius 46mm** e **Kitty/G**. **Zero Gravity** estende i vantaggi tipici delle zanzariere a molla anche a quelle a catenella. Con questo sistema, la rete mantiene sempre la sua tensione ottimale, come con le zanzariere a molla, ma conservando inalterata la praticità dei sistemi a catenella. **Zero Gravity** permette di lasciare la barramaniglia in qualsiasi posizione lungo le guide, senza timore che la zanzariera si riavvolga o si richiuda autonomamente. Il sistema di bilanciamento rende il funzionamento fluido e preciso, mentre l'innovativo sistema **WindLock®** mantiene la rete all'interno delle guide anche in caso di improvvise raffiche di vento, a tutto vantaggio della maneggevolezza e dell'usabilità.

### AVVOLGIBILE

Disponibile nei modelli:  
Verticale per porta  
Verticale per finestra

### GUIDA A TERRA

assente

### MONTAGGIO

"in luce"



**Genius**  
GROUP

### DISPONIBILE NELLE VERSIONI:

- A Misura
- In Barre





# Ingombri, Opzioni e Caratteristiche Tecniche

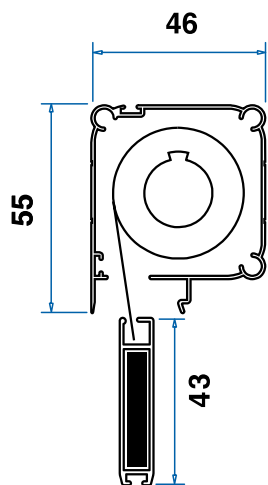

Cassonetto con tubo, rete, barramaniglia e contrappeso interno

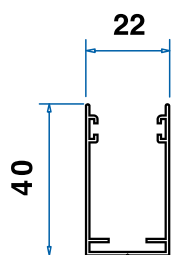

Guida 40x22

*Al momento dell'ordine indicare il lato preferito del comando singolo o doppio (visto dall'interno). In mancanza di indicazioni viene fornito di serie a destra. In caso di "doppio comando interno/esterno" viene fornita di serie la "molla di richiamo".*

*Per disponibilità di tessuti alternativi (filtranti-oscuranti e reti Gtot<0,35) vedi la tabella a pagina 63.*

**Genius**  
46 millimetri

Larghezza Min/Max	cm 60/180
Altezza Min/Max	cm 50/280
Rete nera	opzionale
Rete Alta Resist. nera Gtot >0,35	opz. Max: L.180 H. 150
Spazzolino Antivento	opzionale
Lato Comando (interno)	destra (sinistra opzionale)
Tipo Comando	singolo interno destra (doppio int/ext. opzionale)
Sistema WindLock2	opzionale

**Note:**

IN LUCE

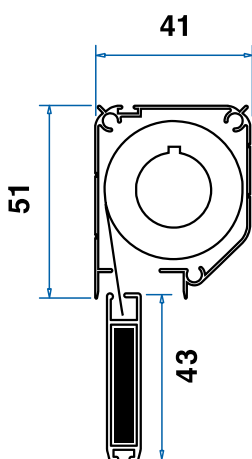

Cassonetto con tubo, rete, barramaniglia e contrappeso interno

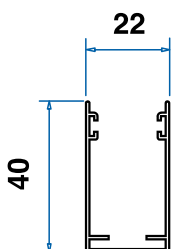

Guida 40x22

*Al momento dell'ordine indicare il lato preferito del comando singolo o doppio (visto dall'interno). In mancanza di indicazioni viene fornito di serie a destra. In caso di "doppio comando interno/esterno" viene fornita di serie la "molla di richiamo".*

*Per disponibilità tessuti alternativi (filtranti-oscuranti) vedi tabella a pagina 63.*

**Kitty/G**

Larghezza Min/Max	cm 60/180
Altezza Min/Max	cm 50/260
Rete nera	opzionale
Spazzolino Antivento	opzionale
Lato Comando (interno)	destra (sinistra opzionale)
Tipo Comando	singolo interno destra (doppio int/ext. opzionale)
Sistema WindLock2	opzionale

**Note:**

## zerogravity extra large

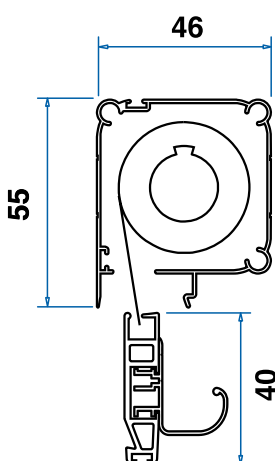

Cassonetto con tubo, rete, barramaniglia e profilo di rinforzo

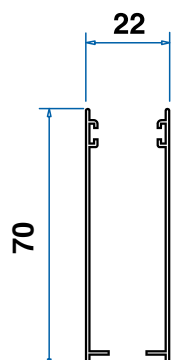

Guida 70x22

*Al momento dell'ordine indicare il lato preferito del comando singolo o doppio (visto dall'interno). In mancanza di indicazioni viene fornito di serie a destra. In caso di "doppio comando interno/esterno" viene fornita di serie la "molla di richiamo".*

*Per disponibilità colori del profilo di rinforzo vedi tabella a pagina 62. In mancanza di corrispondenza tra i colori dei profili ordinati e quelli disponibili per profilo di rinforzo si utilizzerà, salvo diversa indicazione, il Nero RAL 9004 di serie.*

**Genius**  
46 millimetri

Larghezza Min/Max	cm 60/500
Altezza Min/Max	cm 50/260
Rete nera	opzionale
Profilo di rinforzo	di serie
Spazzolino Antivento	di serie
Lato Comando (interno)	destra (sinistra opzionale)
Tipo Comando	singolo interno destra (doppio int/ext. opzionale)

**Note:**

**Genius**  
46 millimetri

**Kitty/G**  
**PETITE**

**AVVOLGIBILE**

Disponibile nei modelli:  
Laterale Anta Singola  
Laterale Anta Doppia

**GUIDA A TERRA**

22 millimetri

**MONTAGGIO**

"in luce"

# ZANZARIERA AVVOLGIBILE LATERALE SINGOLA E DOPPIA

**Genius 46mm;  
Kitty/G; Petite 33.**

La soluzione più collaudata e consolidata per porte-finestre anche di ampie dimensioni. I pratici accessori come la rotellina di scorrimento, la maniglia esterna snodata e il profilo magnetico di chiusura, ne affinano la maneggevolezza e la facilità d'uso. I catenacci, di serie sul modello anta doppia, permettono di fissare l'anta che non si usa per il passaggio, e l'apposito profilo di rinforzo opzionale, permette di irrigidire il profilo barra-maniglia. Il "freno viscodinamico", opzionale per tutti i modelli di questa pagina, controlla il riavvolgimento della rete risolvendo i problemi legati alla sicurezza e alle **normative UNI EN 13561**. Inoltre, l'innovativo sistema **WindLock®** mantiene la rete all'interno delle guide anche in caso di improvvise raffiche di vento o urti accidentali.

Modello Anta Doppia



**Genius**  
GROUP

**DISPONIBILE  
NELLE VERSIONI:**

- A Misura
- In Barre
- In Kit



Profilo di rinforzo (opzionale)



Sistema di tenuta rete **WindLock®1** (opzionale)



Freno Viscodinamico



Modello Anta Singola

# Ingombri, Opzioni e Caratteristiche Tecniche

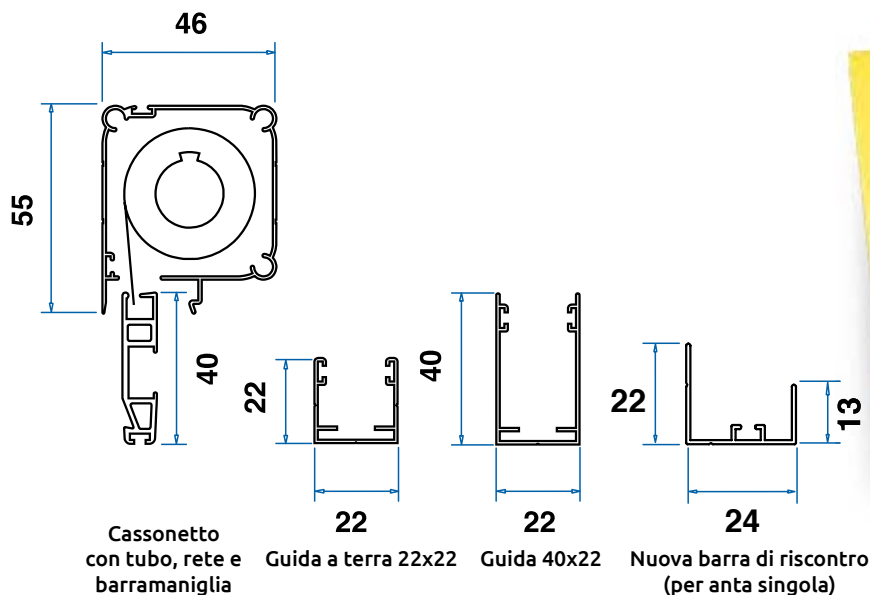

**Genius**  
46 millimetri

Larghezza Min/Max	Anta Singola cm 40/150
Larghezza Min/Max	Anta Doppia cm 100/300
Altezza Min/Max	cm 100/260 cm 290 con profilo di rinforzo
Profilo di Rinforzo	opzionale
Freno	opzionale*
Rete Nera	opzionale
Rete Alta Resist. nera Gtot >0,35	Anta Sing: L.150 x H.260
Opzionale - L. x H. Max cm	Anta Dop: L.300 x H.260
Sistema WindLock1	opzionale
Spazzolino Antivento	opzionale per guida sup.

**Note:**

\*nel modello ad Anta Doppia il freno si applica solo all'anta apribile. Per disponibilità di tessuti alternativi (filtranti-oscuranti e reti Gtot <0,35) vedi la tabella a pagina 63. Per disponibilità colori del profilo di rinforzo vedi tabella a pagina 62.

IN LUCE

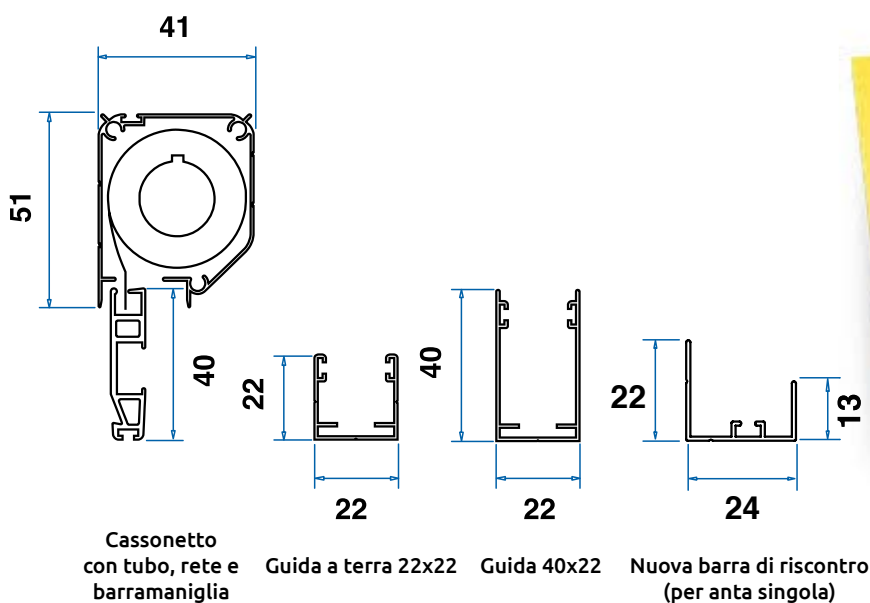

**Kitty/G**

Larghezza Min/Max	Anta Singola cm 40/150
Larghezza Min/Max	Anta Doppia cm 100/300
Altezza Min/Max	cm 100/260 cm 290 con profilo di rinforzo
Profilo di Rinforzo	opzionale
Freno	opzionale*
Rete Nera	opzionale
Sistema WindLock1	opzionale
Spazzolino Antivento	opzionale per guida sup.

**Note:**

\*nel modello ad Anta Doppia il freno si applica solo all'anta apribile. Per disponibilità colori del profilo di rinforzo vedi tabella a pagina 62.

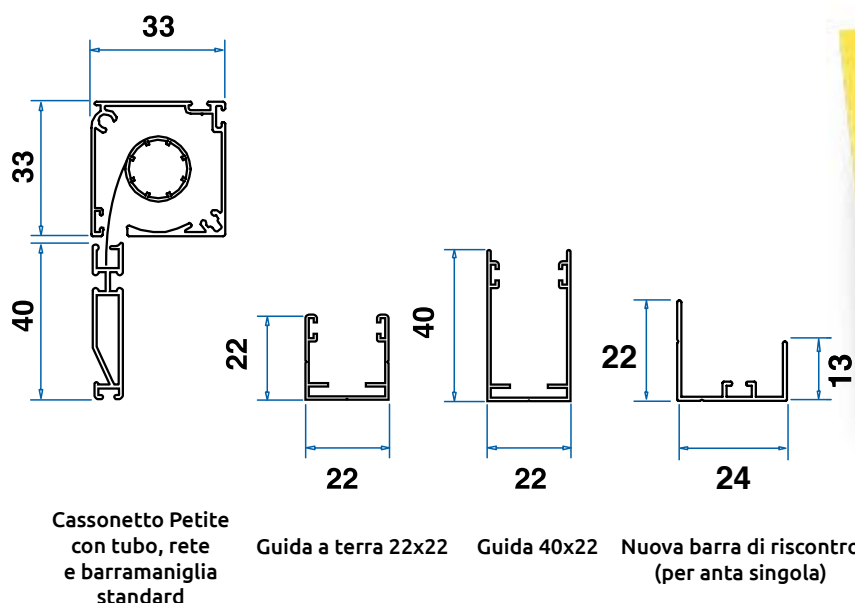

**PETITE**

Larghezza Min/Max	Anta Singola cm 40/150
Larghezza Min/Max	Anta Doppia cm 100/260
Altezza Min/Max	cm 100/240 cm 260 con profilo di rinforzo
Profilo di Rinforzo	opzionale
Freno	opzionale*
Rete Nera	opzionale
Sistema WindLock1	opzionale
Spazzolino Antivento	opzionale per guida sup.

**Note:**

\*nel modello ad Anta Doppia il freno si applica solo all'anta apribile. Per disponibilità colori del profilo di rinforzo vedi tabella a pagina 62.





# ZANZARIERA AVVOLGIBILE LATERALE SINGOLA BILANCIATA

## Soft

Evoluzione della tradizionale zanzariera laterale, **Soft** fonda il suo principio di funzionamento su un sistema **brevettato** di bilanciamento. Il contrappeso interno permette, rilasciando la barra-maniglia, di mantenerla ferma in qualsiasi posizione intermedia desiderata. Questa soluzione evita il richiamo improvviso della barra-maniglia e garantisce una elevata sicurezza di utilizzo che ne suggerisce l'impiego in contesti familiari con bambini ed anziani.

Il sistema **Soft** è talmente versatile da poterne permettere l'installazione anche su zanzariere (compatibili) precedentemente montate, semplicemente integrandone i profili con l'apposita "U" e aggiungendo il contrappeso con le corde. Un'ottima opportunità per rinnovare e migliorare il parco zanzariere già installate.

### AVVOLGIBILE

Disponibile nei modelli:  
Laterale Singola

### GUIDA A TERRA

22 millimetri

### MONTAGGIO

"in luce"

**Genius**  
GROUP

### DISPONIBILE NELLE VERSIONI:

- A Misura
- In Barre
- In Kit



Contrappeso interno



Disposizione della corda

# Ingombri, Opzioni e Caratteristiche Tecniche

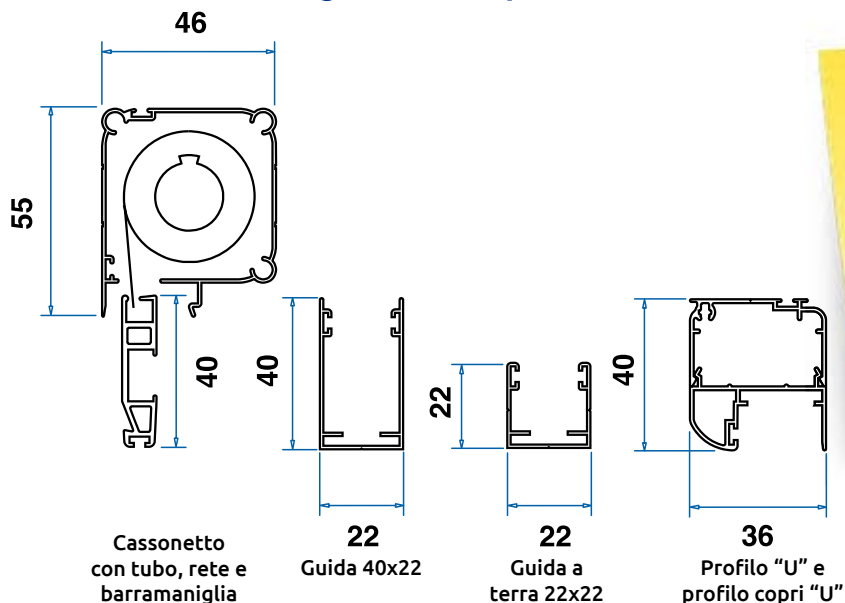

**Genius**  
46 millimetri

Larghezza Min/Max	cm 40/170
Altezza Min/Max	cm 100/300
Rete Nera	opzionale
Spazzolino Antivento	opzionale

IN LUCE

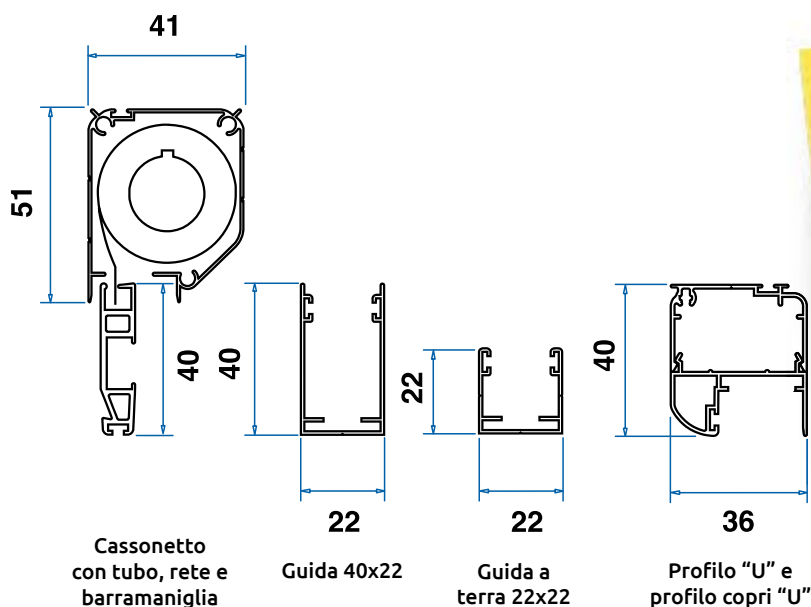

*Kitty/G*

Larghezza Min/Max	cm 40/170
Altezza Min/Max	cm 100/300
Rete Nera	opzionale
Spazzolino Antivento	opzionale

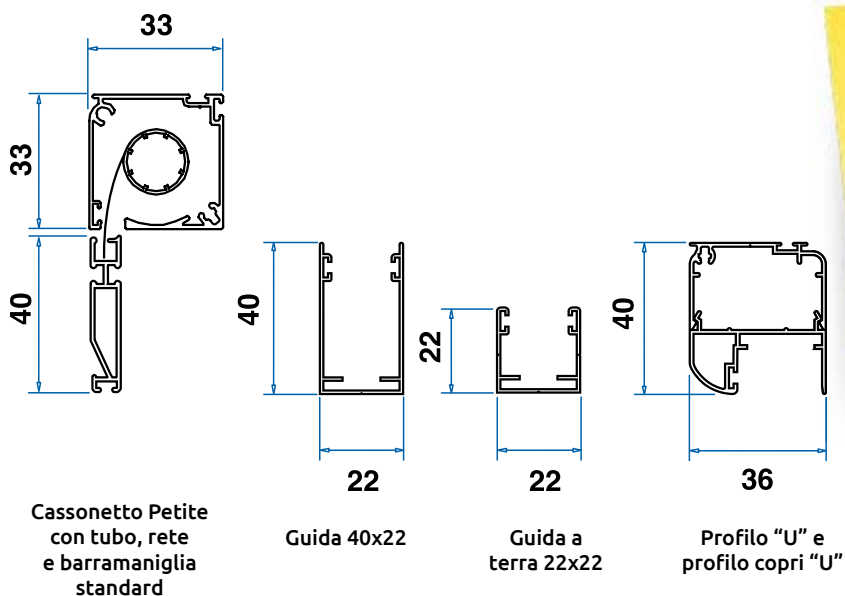

**PETITE**

Larghezza Min/Max	cm 40/170
Altezza Min/Max	cm 100/240
Rete Nera	opzionale
Spazzolino Antivento	opzionale

**Nota:**  
L'ingombro massimo su questo modello è determinato dal "Profilo U" (36 mm).

**ROLLOUT 38**

# ZANZARIERA AVVOLGIBILE SENZA\* GUIDA A TERRA

**AVVOLGIBILE**Disponibile nei modelli:  
Laterale Singola  
Laterale Doppia**GUIDA A TERRA**

5 millimetri

**MONTAGGIO**

"in luce"



## RollOut 38

L'affidabile modello "cingolato" **RollOut 38** aggiunge ai vantaggi dei sistemi avvolgibili una grande comodità: la guida a terra di solo 5 millimetri di spessore.

**RollOut 38** rimuove l'ostacolo delle guide a terra in una pratica soluzione, adatta a tutte le condizioni di frequente passaggio con mezzi di trasporto per cose o persone.

Il modello **RollOut 38**, grazie all'accurata progettazione, permette di proteggere aperture fino a 280cm di larghezza massima (modello doppia anta) e di effettuare anche l'installazione "da incasso", con la versione RollOut 35 (vedi pagine 38-39).

\* guida di soli 5 mm

*Modello Anta Singola***DISPONIBILE  
NELLE VERSIONI:**

- A Misura
- In Barre



Kit di compensazione fuorisquadro

Guida a terra di soli 5 millimetri



Cingolo con spazzolino



# Ingombri, Opzioni e Caratteristiche Tecniche

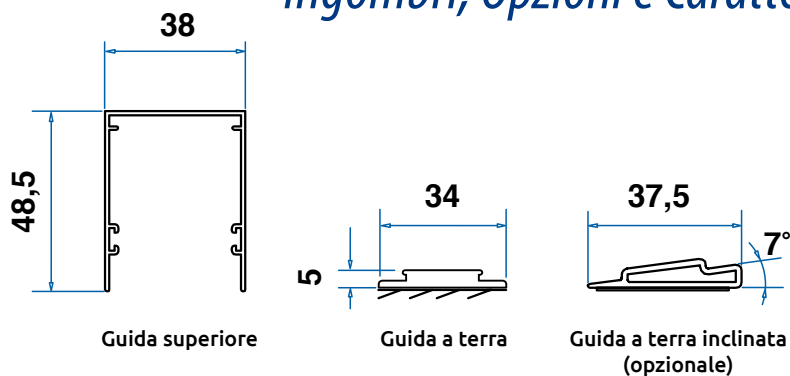

**ROLLOUT 38**

Larghezza Min/Max	Anta Singola cm 50/140
Larghezza Min/Max	Anta Doppia cm 100/280
Altezza Min/Max	cm 100/270
Rete grigia	opzionale

IN LUCE

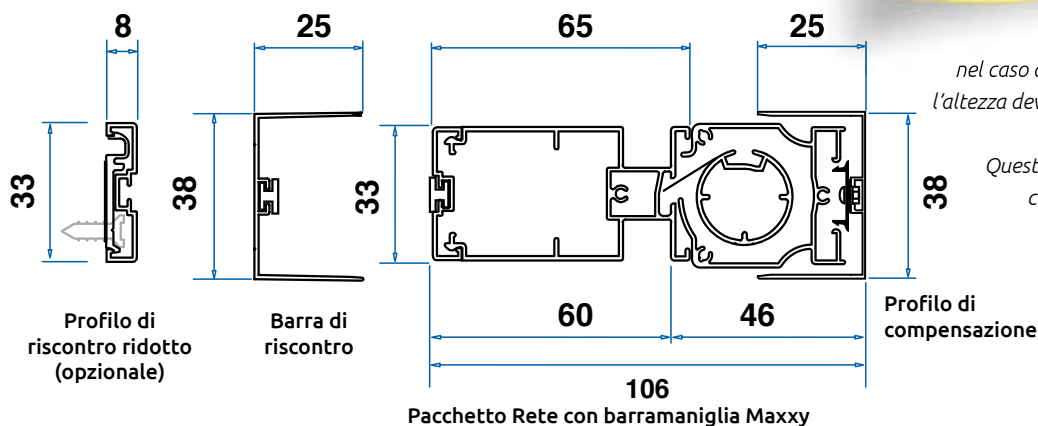

**Note:**  
 nel caso di **finestre**, tenere presente che l'altezza deve sempre essere **almeno 20cm maggiore** della larghezza.  
 Questo modello viene fornito **di serie con rete nera** e cingolo inferiore **dotato di spazzolino**.

## Schemi di apertura - Vista dall'interno

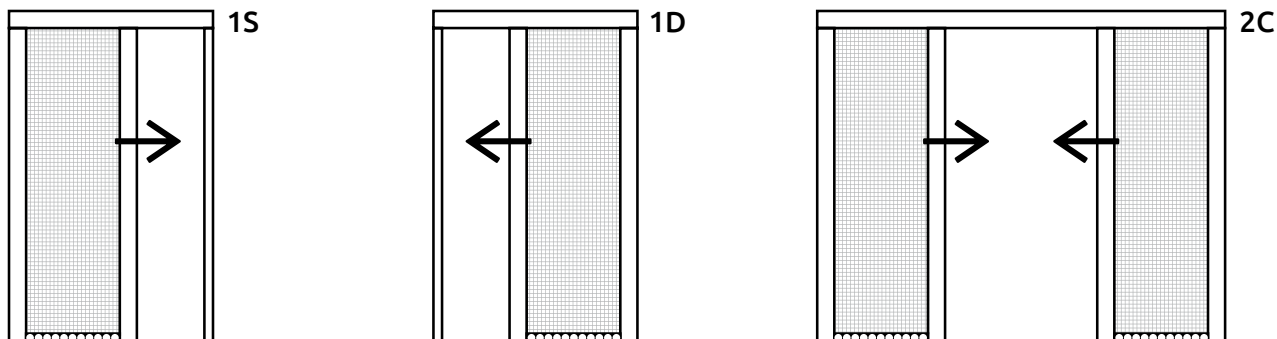

**AVVOLGIBILE**

Disponibile nei modelli:  
Laterale Singola  
Laterale Doppia

**GUIDA A TERRA**

5 millimetri

**MONTAGGIO**

"in luce"

**Maxxy 46**

L'affidabile modello "cingolato" **Maxxy 46** aggiunge ai vantaggi dei sistemi avvolgibili una grande comodità: la guida a terra di solo 5 mm di spessore. **Maxxy 46** rimuove l'ostacolo delle guide a terra in una pratica soluzione, adatta a tutte le condizioni di frequente passaggio con mezzi di trasporto per cose o persone.

Il modello **Maxxy 46**, grazie all'accurata progettazione, permette di proteggere aperture fino a 360cm di larghezza massima (modello doppia anta) e di effettuare, **con gli stessi profili**, anche l'installazione "da incasso" (vedi pagine 40-41).

\* guida di soli 5 mm

Modello Anta Singola

**DISPONIBILE NELLE VERSIONI:**

- A Misura
- In Barre



# Ingombri, Opzioni e Caratteristiche Tecniche

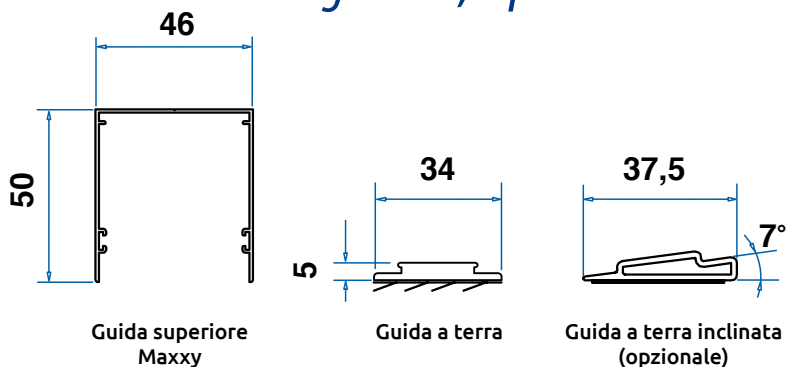

**MAXXY**  
LUCE **46**

Larghezza Min/Max	Anta Singola cm 50/180
Larghezza Min/Max	Anta Doppia cm 100/360
Altezza Min/Max	cm 100/270 (H max 320 se L < 140)
Rete Grigia	opzionale

IN LUCE

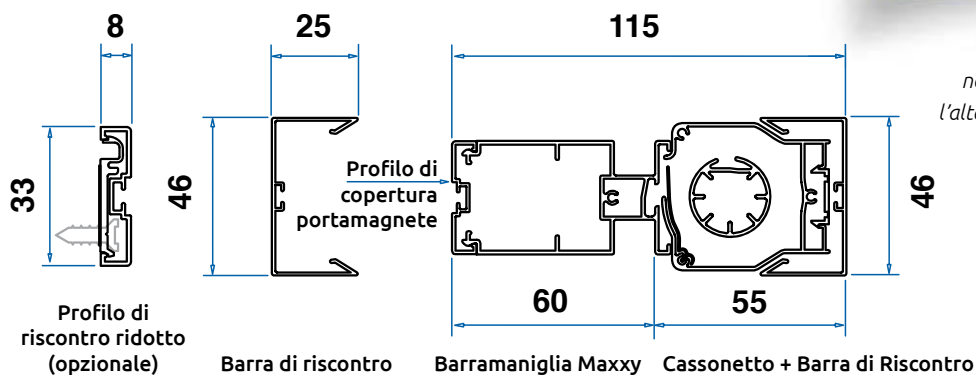

**Note:**  
nel caso di **finestre**, tenere presente che l'altezza deve sempre essere **almeno 20cm maggiore** della larghezza.

Questo modello viene fornito **di serie** con **rete nera** e cingolo inferiore dotato di spazzolino.

## Schemi di apertura - Vista dall'interno

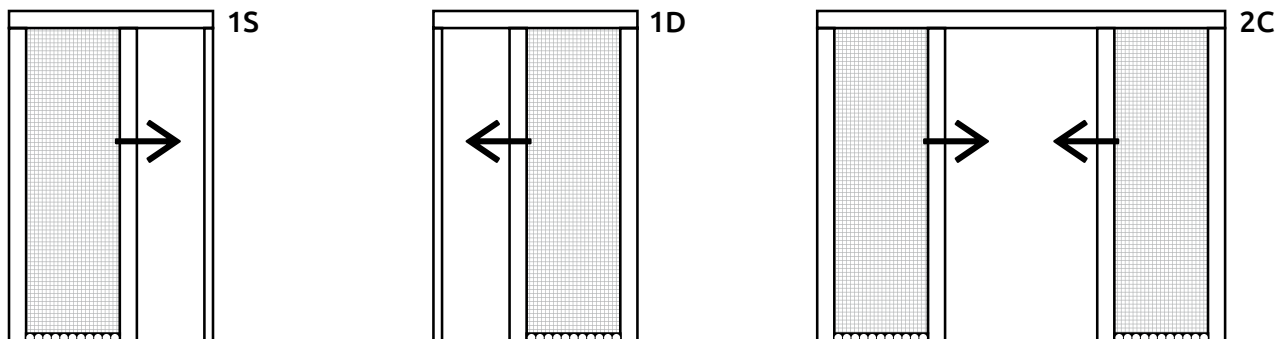



**AVVOLGIBILE**

Disponibile nei modelli:  
Laterale Singola  
Laterale Doppia

**GUIDA A TERRA**

5 millimetri

**MONTAGGIO**

"in luce"

**Genius**  
GROUP**DISPONIBILE  
NELLE VERSIONI:**

- A Misura
- In Barre

20

**ZANZARIERA AVVOLGIBILE****SENZA\* GUIDA A TERRA****RollBlock 46**

Derivata dal consolidato modello Maxxy, la "cingolata" **RollBlock 46** ne condivide le caratteristiche principali. Grazie a queste soluzioni si rimuovono gli ostacoli posti dalle guide a terra nelle condizioni di frequente passaggio con mezzi di trasporto per cose o persone.

Il modello **RollBlock 46**, nella versione doppia anta permette di proteggere aperture fino a 360cm di larghezza massima (180 con la singola e di effettuare, con gli stessi profili, anche l'installazione "da incasso" (vedi pagine 42-43). Il modello **RollBlock 46**, inoltre, è dotato di un esclusivo cingolo totalmente riprogettato che, grazie allo spazzolino "a pettine" di nuova concezione, aumenta la resistenza della zanzariera alle raffiche di vento.

\* guida di soli 5 mm

*Modello Anta Singola**Kit di compensazione fuorisquadro**Guida a terra di soli 5 millimetri**Cingolo antivento a "pettine"*

# Ingombri, Opzioni e Caratteristiche Tecniche

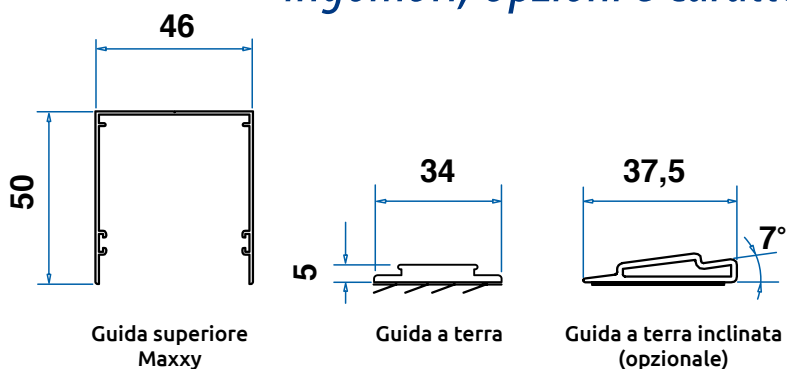

**ROLL BLOCK 46 LUCE**

Larghezza Min/Max	Anta Singola cm50/180
Larghezza Min/Max	Anta Doppia cm 100/360
Altezza Min/Max	cm 100/270 ( $H_{max} 320$ se $L < 140$ )
Rete Grigia	opzionale

IN LUCE

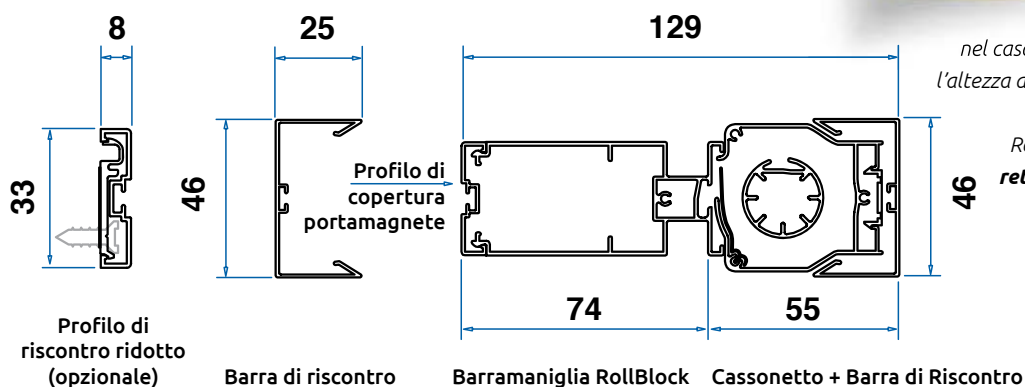

**Note:**  
nel caso di **finestre**, tenere presente che l'altezza deve sempre essere **almeno 10cm maggiore** della larghezza.  
RollBlock viene fornita **di serie** con **rete nera** e cingolo inferiore **dotato di spazzolino a "pettine"**.

## Schemi di apertura - Vista dall'interno

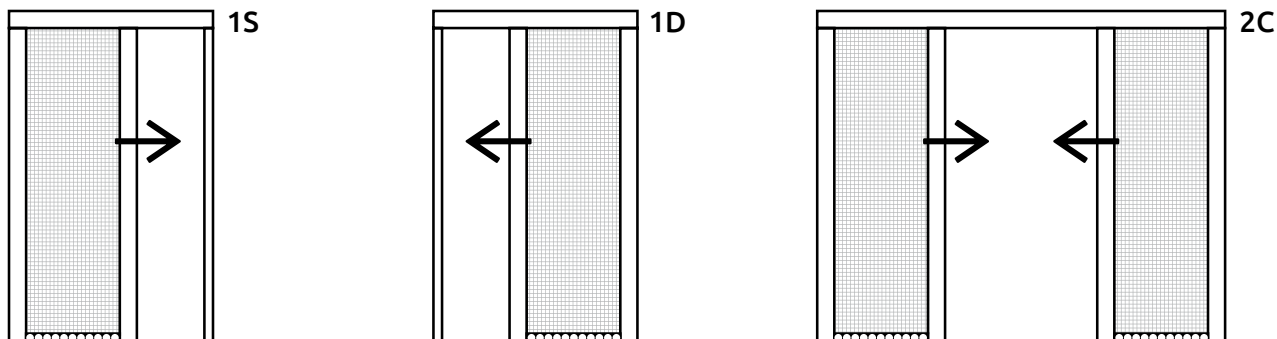

# ZANZARIERA AVVOLGIBILE

## SENZA\* GUIDA A TERRA

**AVVOLGIBILE**

Disponibile nei modelli:  
Laterale Singola  
Laterale Doppia

**GUIDA A TERRA**

5 millimetri

**MONTAGGIO**

"in luce"



### Rollout Advance - R

La "cingolata" **RollOut Advance - R** condivide le caratteristiche principali delle altre cingolate. Grazie a queste soluzioni si rimuovono gli ostacoli posti dalle guide a terra.

**RollOut 38 Advance - R**, a singola anta protegge aperture fino a 140cm di larghezza e consente di effettuare, con gli stessi profili e pochi accorgimenti, anche l'installazione "da incasso". **RollOut Advance - R**, inoltre, è dotata di un esclusivo cingolo di nuova concezione, con spazzolino "a pettine" che incrementa la resistenza della zanzariera alle raffiche di vento.

\* guida di soli 5 mm

Modello Anta Singola

**Genius**  
GROUP

**DISPONIBILE  
NELLE VERSIONI:**

- A Misura
- In Barre

22



*RollOut 38 Advance - R  
Versione con solo  
cingolo inferiore e cavo  
superiore da tensionare.*



Kit di compensazione fuorisquadro



Guida a terra di soli 5 millimetri



Cingolo antivento a "pettine"



# Ingombri, Opzioni e Caratteristiche Tecniche

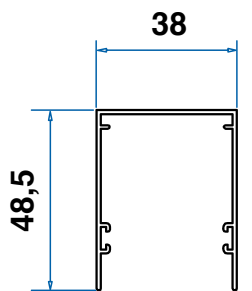

Guida superiore

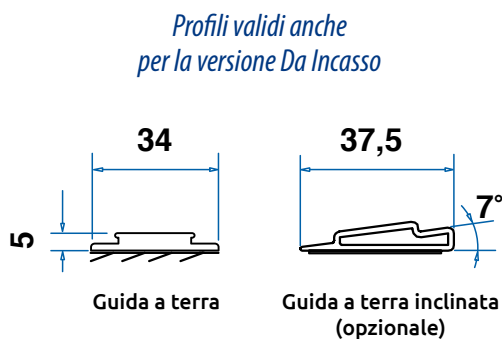

Guida a terra

Guida a terra inclinata (opzionale)

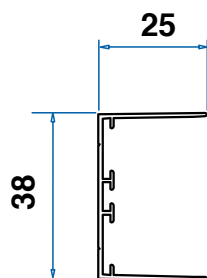

Barra di riscontro

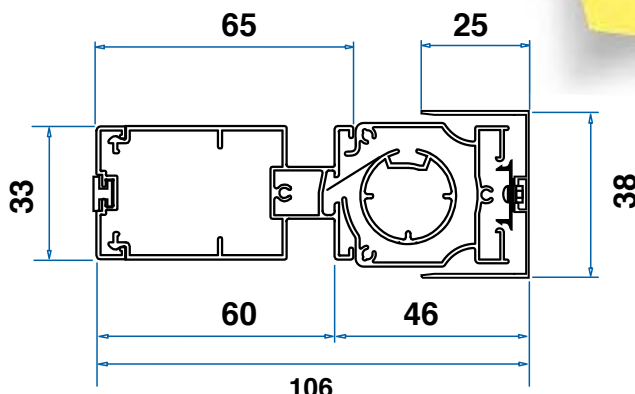

Pacchetto Rete con barramaniglia Maxxy

**ROLLOUT 38**  
**ADVANCE-R**

Larghezza Min/Max	Anta Singola cm 50/140
Larghezza Min/Max	Anta Doppia cm 100/280
Altezza Min/Max	cm 100/270

IN LUCE

**Note:**  
nel caso di **finestre**, tenere presente che l'altezza deve sempre essere **almeno 10cm maggiore** della larghezza. Questo modello viene fornito **di serie** con **rete nera** e cingolo inferiore dotato di spazzolino.

## Schemi di apertura - Vista dall'interno

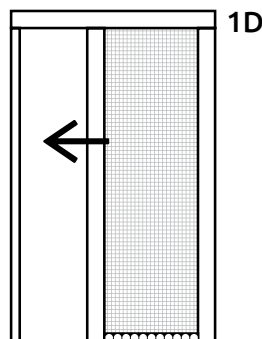
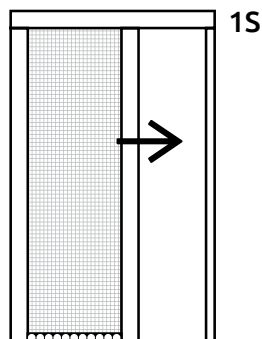

**MICRO**  
13mm

**ZANZARIERA PLISSETTATA**

**AD INGOMBRO MINIMO 13 mm**

**PLISSETTATA**

Disponibile nei modelli:

Laterale Singola

Laterale Doppia

Verticale

**GUIDA A TERRA**

5 millimetri

**MONTAGGIO**

"in luce"

**Micro13mm**

In soli 13 mm di ingombro la plissettata **Micro13mm**, segna un nuovo record di spessore. **Micro13mm** può essere montata in verticale o in orizzontale, e arriva a ben 360 cm di larghezza. Può essere utilizzata ovunque lo spessore scarseggia, ma anche dove si voglia, semplicemente, contenere l'impatto visivo del sistema montato.

L'accurato design, e la discrezione degli ingombri la rendono ideale per serramenti pregiati, dal design "minimal" che potrebbe essere compromesso da modelli più voluminosi. La guida a terra di soli 5mm e l'assenza di molle di richiamo salvaguardano sicurezza e mobilità degli utenti. La posa facilitata con il sistema a guide magnetiche compensa eventuali "fuori squadra" e riduce i tempi operativi di installazione o manutenzione.

*Modello Anta Singola*



**DISPONIBILE  
NELLE VERSIONI:**

- A Misura
- In Barre
- In Kit



24

# Ingombri, Opzioni e Caratteristiche Tecniche

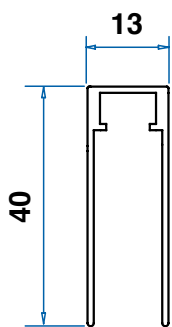

Guida superiore

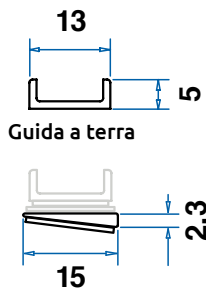

Sottoguida inclinata 7° per compensazione soglia (opzionale)

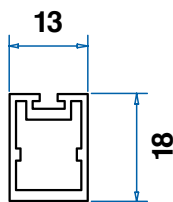

Profilo cornice a taglio 45° per attacco frontale

**MICRO 13mm**

### Scorrimento laterale

Larghezza Min/Max	Anta Singola cm 50/240 Anta Doppia cm 100/360
Altezza Min/Max	cm 100/320
Altezza Massima <b>limitata</b> a cm 260 se:	Anta Singola L>180cm Anta Doppia L>360cm
Rete plissettata grigia	opzionale

IN LUCE

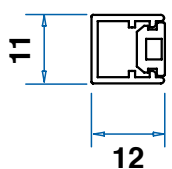

Barra di riscontro

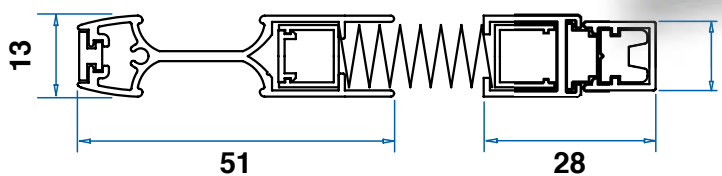

Barramaniglia + guida laterale (anta singola)

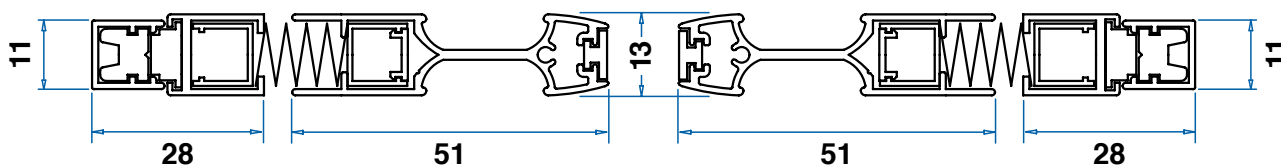

anta doppia

**Note:**  
la guida inferiore da 5x13mm è disponibile **solo nera**, qualunque colore dei profili si ordini (vedi tabella a pag. 62).  
Questo modello è fornito con rete **plissettata nera di serie**.

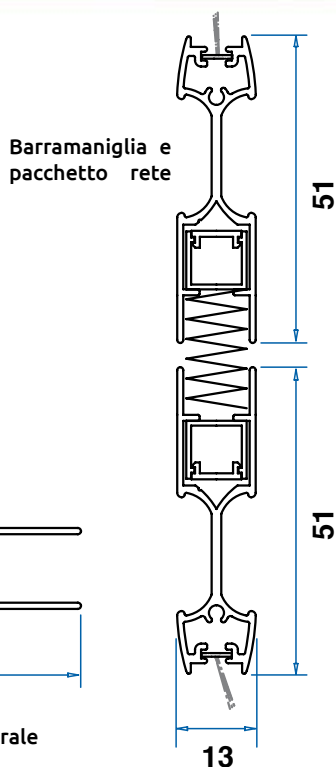

Barramaniglia e pacchetto rete

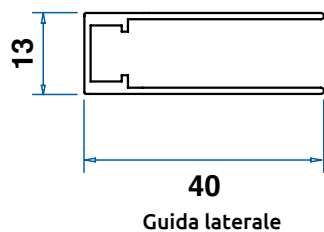

Guida laterale

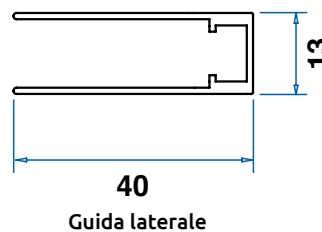

Guida laterale

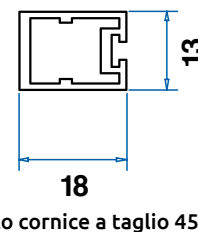

Profilo cornice a taglio 45° per attacco frontale

**MICRO 13mm**

### Scorrimento verticale

Larghezza Min/Max	cm 30/160
Altezza Min/Max	cm 40/200
Asta di comando	opzionale
Rete plissettata grigia	opzionale

**Note:**  
Questo modello è fornito con rete **plissettata nera di serie**.

## Schemi di apertura - Vista dall'interno

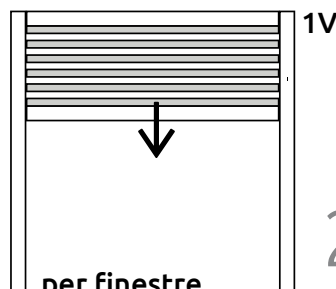
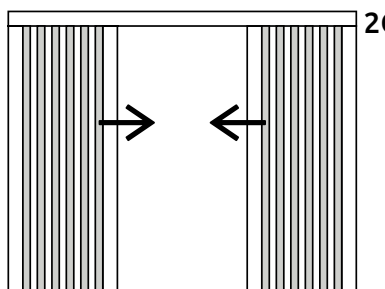
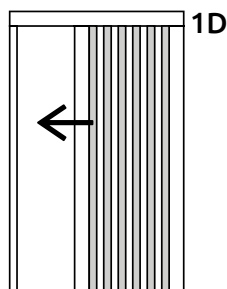
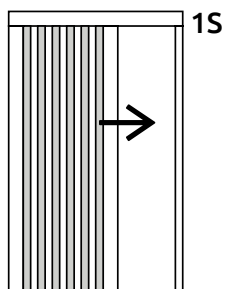





# ZANZARIERA PLISSETTATA

## AD INGOMBRO MINIMO 17 mm

### PLISSETTATA

Disponibile nei modelli:

Laterale Singola  
Laterale Doppia  
Verticale

### GUIDA A TERRA

5 millimetri

### MONTAGGIO

"in luce"

## Miny 17 millimetri

Progettata per installazioni su porte o finestre, con problemi di ingombro, **Miny 17 millimetri** riesce nella difficile impresa di proteggere con eleganza e funzionalità, aperture dove nessun altro sistema trova spazio. In soli 17 millimetri reali di ingombro **Miny 17 millimetri** propone raffinate ed innovative soluzioni in fatto di rete e di design. I profili e la rete non la fanno sfigurare a fianco delle sorelle maggiori dei sistemi plissettati, dalle quali eredita le peculiarità di facilità di passaggio, facile posizionamento della barramaniglia e totale sicurezza. L'innovativo sistema di fissaggio magnetico tra guide e pacchetto-rete semplifica la posa in opera, anche in presenza di forti "fuori squadra".

Modello Anta Doppia

**Genius**  
GROUP

Modello Anta Singola

### DISPONIBILE NELLE VERSIONI:

- A Misura
- In Barre
- In Kit

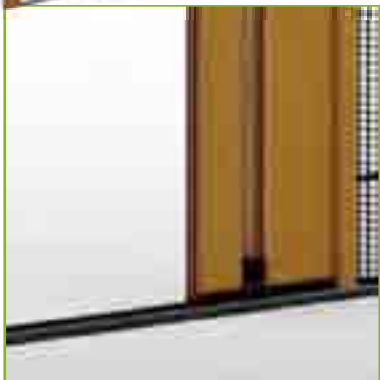

Guida a terra 5 mm



Disponibile  
solo per il  
modello  
Verticale

Asta di comando

Modello Verticale

# Ingombri, Opzioni e Caratteristiche Tecniche

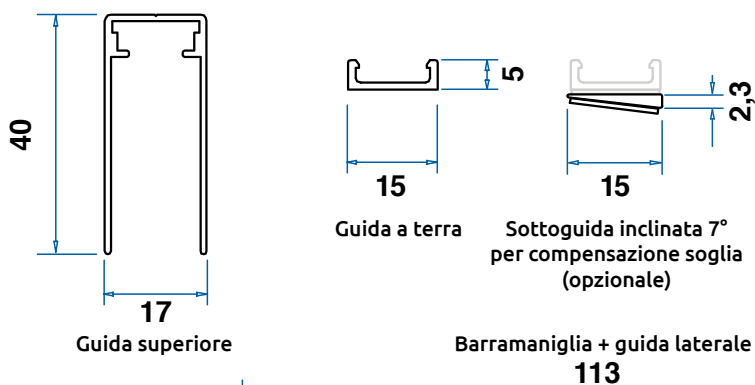

## Scorrimento laterale



Larghezza Min/Max	Anta Singola cm 50/240 Anta Doppia cm 100/360
Altezza Min/Max	cm 100/320
Altezza Massima <u>limitata a cm 260 se:</u>	Anta Singola L>180cm Anta Doppia L>360cm
Guida sup. autoportante	opzionale
Rete plissettata grigia	opzionale

IN LUCE

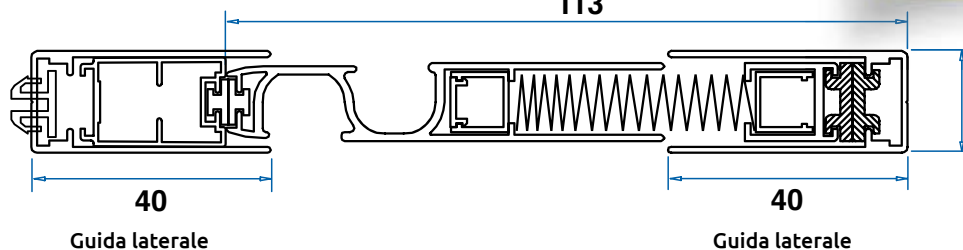

### Note:

la guida inferiore da 5x17mm è disponibile **solo nera**, qualunque colore dei profili si ordini (vedi tabella a pag. 62).  
Questo modello è fornito con rete **plissettata nera di serie**.

Barramaniglia e pacchetto rete

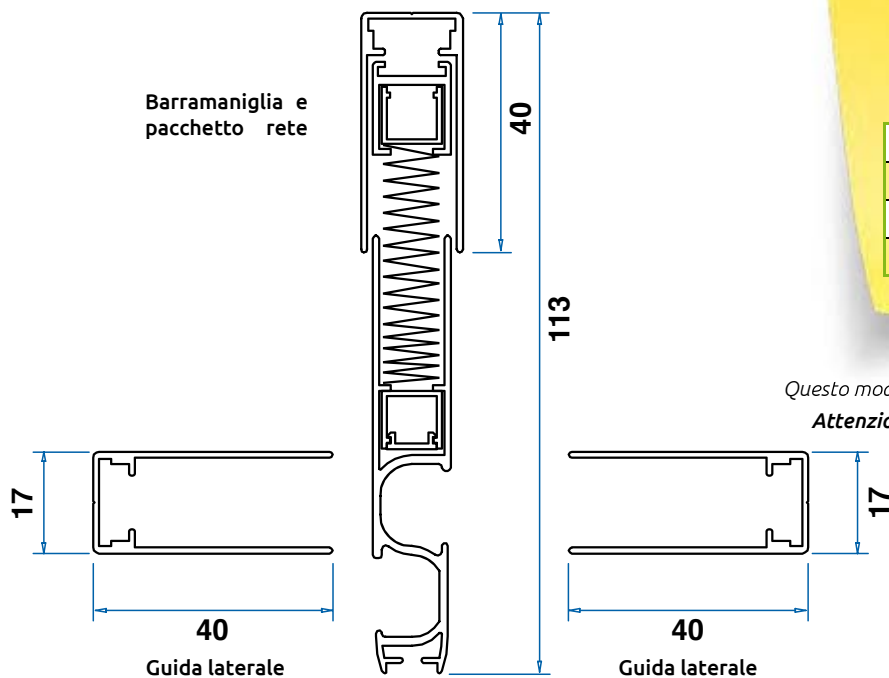

## Scorrimento verticale



Larghezza Min/Max	cm 30/160
Altezza Min/Max	cm 40/200
Asta di comando	opzionale
Rete plissettata grigia	opzionale

### Note:

Questo modello è fornito con rete **plissettata nera di serie**.  
**Attenzione:** l'asta di comando ingombra ulteriori 15mm.

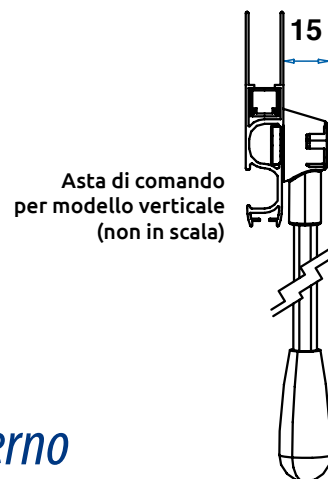

## Schemi di apertura - Vista dall'interno

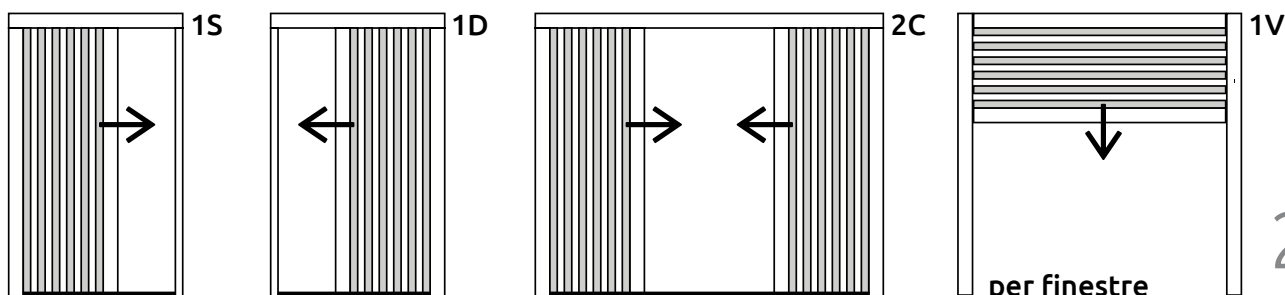



# ZANZARIERA PLISSETTATA AD INGOMBRO 31 MILLIMETRI

## PLISSETTATA

Disponibile nei modelli:

Laterale Singola a pacchetto centrale

Laterale Doppia

Laterale doppia a 90°

## GUIDA A TERRA

7 millimetri

## MONTAGGIO

"in luce"

"frontale"



## Magnum 31mm

L'incredibile **Magnum 31mm** è la plissettata che permette di raggiungere il record di 500 cm di larghezza con una sola anta (pacchetto centrale con profilo di sostegno) e fino ad 800 cm con la doppia. L'innovativo sistema di movimentazione a fili e rotella garantisce grandi prestazioni in termini di manutenzione, rumorosità e fluidità di utilizzo. L'intelligente progettazione dei profili da 31mm permette, inoltre, di installare la versione a doppia anta con un angolo di 90 gradi tra le 2 ante, senza bisogno di sostegni intermedi. In pratica potrete chiudere angoli di balconi o verande anche se non ci sono colonne o pilastri a fare da riscontro finale. E non basta: la versione a "montaggio frontale", alternativa al montaggio "in luce", non necessita più (come avviene in altri modelli) di profili appositi destinati solo a questo scopo, permettendo, così, di ridurre nettamente costi di magazzino e tempi di installazione.

*Modello Anta Singola a pacchetto centrale*

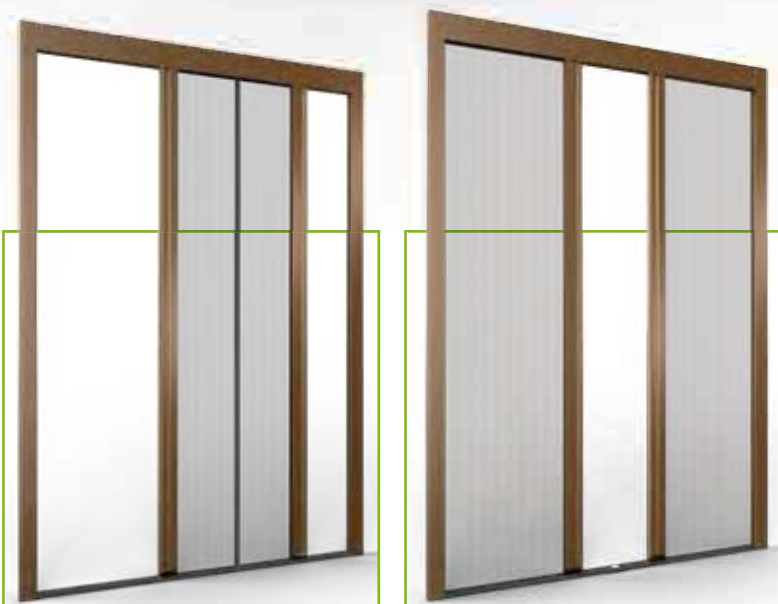

## DISPONIBILE NELLE VERSIONI:

- A Misura
- In Barre
- In Kit

28



# Ingombri, Opzioni e Caratteristiche Tecniche

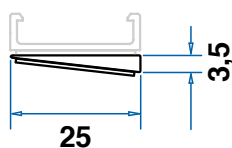
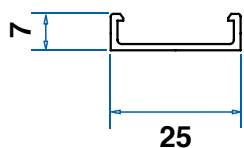
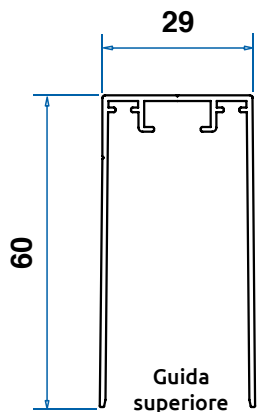

Guida a terra Sottoguida inclinata 7° per compensazione soglia (opzionale)

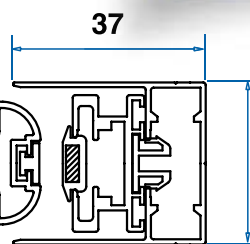
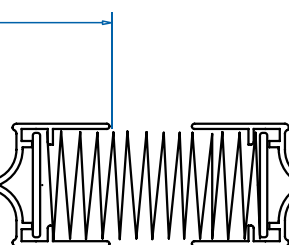
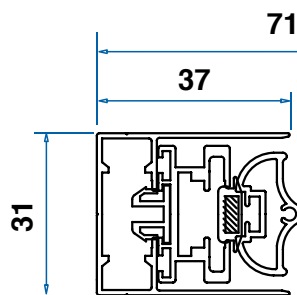

Profilo di riscontro

Profilo portarete

Profilo di riscontro

## Anta singola a pacchetto centrale



Larghezza Min/Max*	cm 30/500
Altezza Min/Max	cm 40/260 o 300 (note)
Profilo mobile di sostegno	consigliato per L>250cm
Guida sup. autoportante	opzionale
Superficie Max	15 m <sup>2</sup>
Rete plissettata grigia	opzionale

### Note:

Questo modello è fornito con rete **plissettata nera di serie**, altezza massima 300cm. In caso di rete grigia altezza massima consentita 260 cm.

\* In caso di larghezze maggiori di 250 cm viene applicato di serie il Profilo Mobile di Rinforzo opzionale.

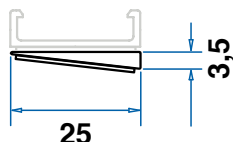
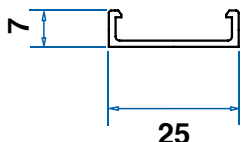
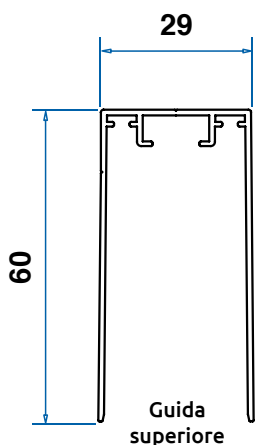

Guida a terra Sottoguida inclinata 7° per compensazione soglia (opzionale)

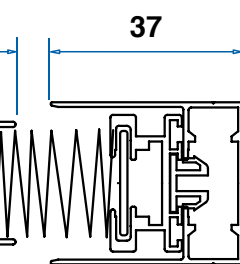
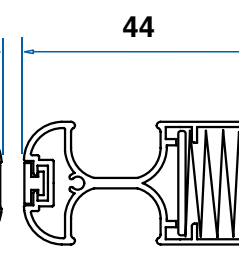
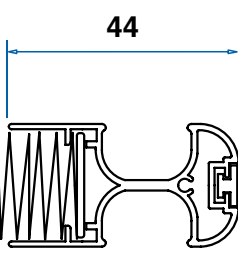
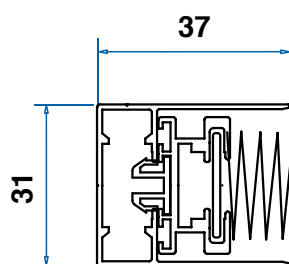

Profilo di riscontro

Profilo portarete

## Anta doppia scorrimento laterale



Larghezza Min/Max	Anta Doppia cm 40/800
Altezza Min/Max	cm 40/260 o 300 (note)
Profilo mobile di sostegno	consigliato per L>250cm
Guida sup. autoportante	opzionale
Superficie Max totale	24 m <sup>2</sup> (<15 m <sup>2</sup> per anta)
Rete plissettata grigia	opzionale
Apertura a 90°	opzionale

### Note:

Questo modello è fornito con rete **plissettata nera di serie**, altezza massima 300cm. In caso di rete grigia altezza massima consentita 260 cm.

\* In caso di larghezze maggiori di 250 cm per anta, si consiglia di utilizzare il Profilo Mobile di Rinforzo opzionale.

## Schemi di apertura - Vista dall'interno

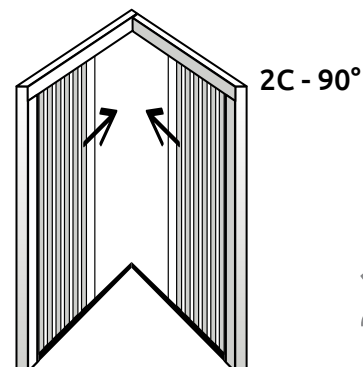
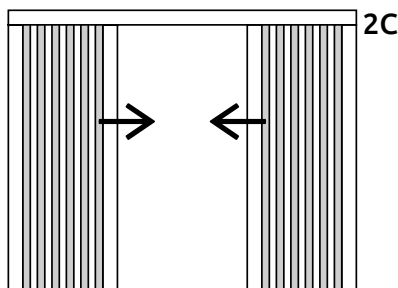
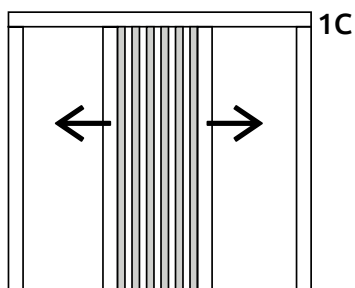

# PLISSÉ

## ZANZARIERA PLISSETTATA LATERALE SINGOLA E DOPPIA

### PLISSETTATA

Disponibile nei modelli:

Laterale Singola  
Laterale Doppia  
Laterale Extralarge  
Laterale "a treno"

### GUIDA A TERRA

2,7 millimetri

### MONTAGGIO

"in luce"



## Plissé

**Plissé** è stato il primo modello che ha visto l'adozione della rete plissettata e da subito ha mostrato tutti i vantaggi che questa soluzione porta con sé.

L'assenza di molle di richiamo permette di lasciare la barramaniglia in qualsiasi posizione intermedia senza l'uso di contrappesi o fermi. È impossibile che la barramaniglia sfugga di mano e la rete si riavvolga di scatto. Inoltre, la presenza di una guida a terra di soli 3 mm di altezza, riduce l'ostacolo al transito di persone e carrozzine.

La variante **Plissé Extralarge** può estendere fino a 200cm l'apertura di un'anta singola e 400cm la doppia anta. Inoltre non va trascurata la possibilità dell'installazione "a treno", che con più cassonetti collegati tra loro, elimina ogni limite alla larghezza delle aperture da proteggere.

Modello Doppia Anta



Rete plissettata

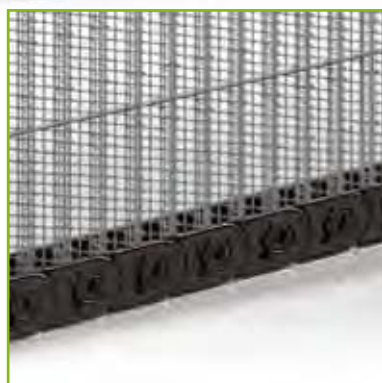

Dettaglio del cingolo



Guida a terra da 2,7mm

### DISPONIBILE NELLE VERSIONI:

- A Misura
- In Barre

# 30

[www.geniusgroup.it](http://www.geniusgroup.it)

**Genius**  
GROUP

# Ingombri, Opzioni e Caratteristiche Tecniche

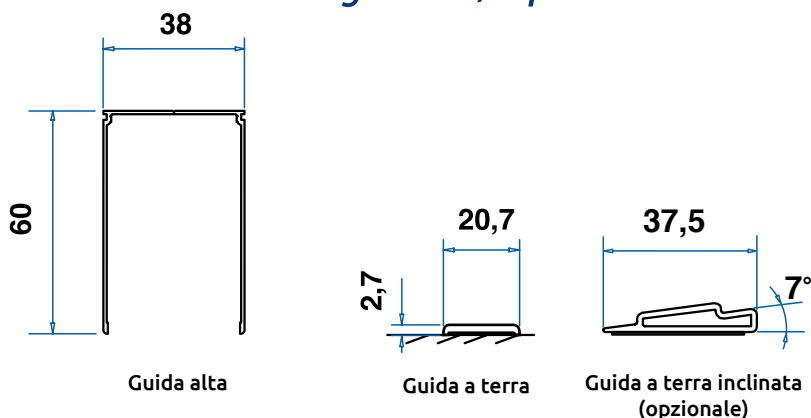

**PLISSÉ** **PLISSÉ EXTRALARGE**

Larghezza Min/Max	Anta Singola cm 50/200*
Larghezza Min/Max	Anta Doppia cm 100/400
Altezza Min/Max	cm 10/320
Rete plissettata grigia	opzionale

IN LUCE

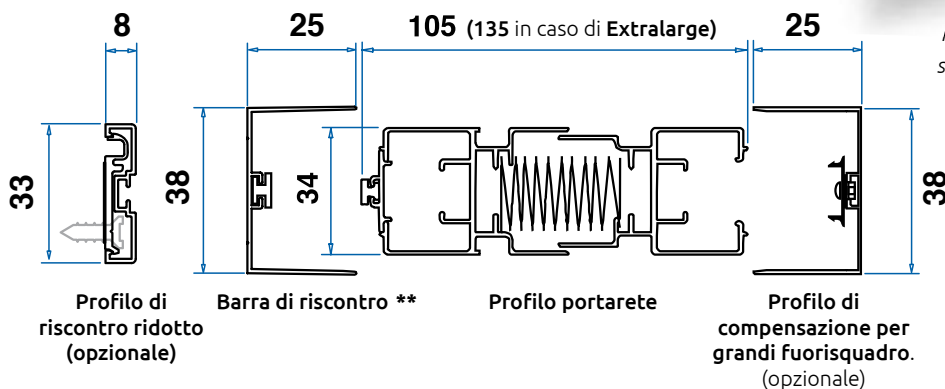

**Note:**

Nel caso di finestre, l'altezza deve sempre essere almeno 25 cm maggiore della larghezza.

\* In caso di larghezze maggiori di 150cm viene applicata l'opzione **Extralarge** dotata di barrette reggicingolo.

È possibile realizzare il sistema Plissé per grandi aperture utilizzando più moduli in serie ("a treno").

\*\* Profilo utilizzabile solo per le versioni singola e "a treno".

Tutte le **Plissé** sono fornite con rete **plissettata nera di serie**.

## Schemi di apertura - Vista dall'interno

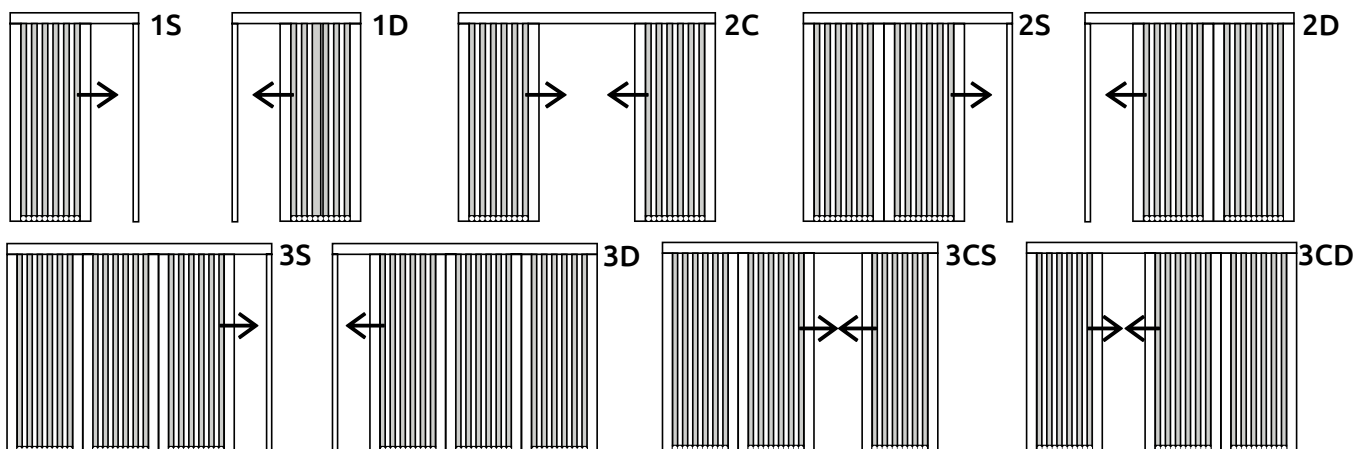

**PLISSÉ** **EXTRALARGE**

**Plissé Extralarge** è una variante del sistema Plissé. Estende l'apertura di una singola fino a 200 cm e si può applicare anche sulle doppie. Viene fornita di serie per le aperture oltre i 150 cm. È possibile installare una **Plissé XL** insieme ad una Plissé standard quando si vogliono ante singole di misura diversa. **Plissé XL** utilizza i profili della Plissé standard.



PERFECTA  
STILO  
CUBO

AVVOLGIBILE

Disponibile nei modelli:

Verticale per finestra

Verticale per porta

GUIDA A TERRA

Assente

MONTAGGIO

"da incasso"



Genius  
GROUP

DISPONIBILE  
NELLE VERSIONI:

- A Misura
- In Barre

32

www.geniusgroup.it

## ZANZARIERA AVVOLGIBILE VERTICALE A MOLLA DA INCASSO

### Perfecta; Stilo; Cubo

Con la versione da incasso dei modelli **Perfecta, Stilo e Cubo** è possibile nascondere i profili che compongono la zanzariera nel serramento stesso, senza modificarne l'aspetto e la funzionalità. Particolarmente indicata per finestre, questa versione copre altezze fino a 280cm, ideale anche per porte-finestre.

In caso di aperture molto ampie (fino a 300cm di larghezza) l'adozione della testata flottante e il profilo di rinforzo migliorano l'affidabilità della movimentazione. Spazzolino antivento, freno viscodinamico e l'innovativo sistema **WindLock®** che mantiene la rete all'interno delle guide anche in caso di improvvise raffiche di vento, espandono le funzionalità della zanzariera e la sicurezza in ambito domestico.



Testata Flottante Opzionale



Freno Viscodinamico



Supporto



Barramaniglia PRO (opzionale)



Profilo di rinforzo, opzionale



Sistema di tenuta rete **WindLock®1** (opzionale)

# Ingombri, Opzioni e Caratteristiche Tecniche

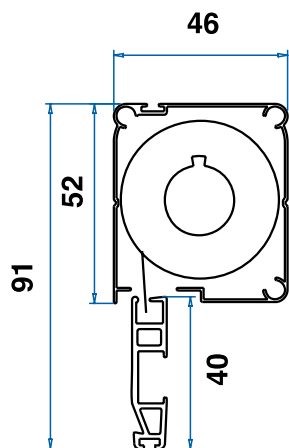

Cassonetto con tubo, rete e barramaniglia

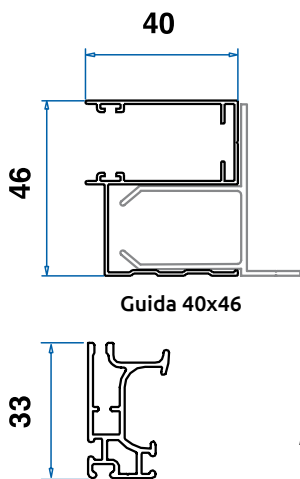

Guida 40x46

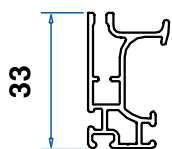

Barramaniglia PRO (opzionale)

## PERFECTA

	PERFECTA 46mm STANDARD	PERFECTA 46mm XL
Larghezza Min/Max	cm 50/200 cm 230 con profilo di rinforzo	cm 200/300
Altezza Min/Max	cm 50/280	cm 50/170
Testata Flottante	non disponibile	di serie
Profilo di Rinforzo	opzionale	obbligatorio
Freno	opzionale* L. min/max 55/160	non disponibile
Rete Nera	opzionale	opzionale
Rete Alta Resist. nera Gtot <0,35	opz. Max: L. 180 H. 150	non disponibile
Sistema WindLock1	opzionale	opzionale
Spazzolino Antivento	opzionale	opzionale

**Note:**

\* per informazioni sull'utilizzo del freno opzionale (o di serie) vedi note del modello "STILO" subito qui sotto.

Per disponibilità di tessuti alternativi (filtranti-oscuranti e reti Gtot<0,35) vedi tabella a pag. 63. Per disponibilità colori profilo di rinforzo vedi tabella a pagina 62.

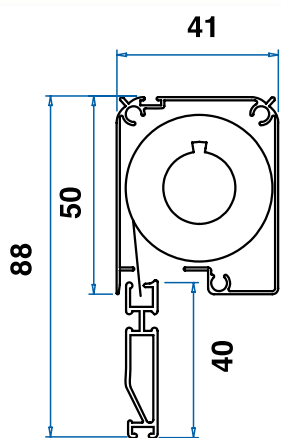

Cassonetto con tubo, rete e barramaniglia

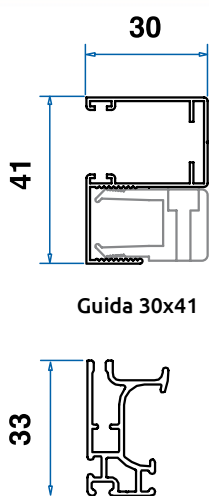

Guida 30x41

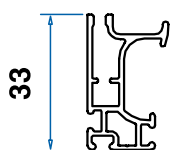

Barramaniglia PRO (opzionale)

**Note:**

\* secondo normativa europea, freno di serie per le zanzariere verticali con altezza maggiore di 180cm.

Larghezza min/max per l'inserimento del freno nei modelli Stilo e Perfecta: 55/160cm.

Non è possibile utilizzare il freno

nella zanzariera verticale se si utilizza già lo spazzolino antivento.

Per disponibilità di tessuti alternativi (filtranti-oscuranti) vedi la tabella a pag. 63. Per disponibilità colori profilo di rinforzo vedi tabella a pagina 62.

## STILO

Larghezza Min/Max	cm 50/180 cm 200 con profilo di rinf.
Altezza Min/Max	cm 50/260
Profilo di Rinforzo	opzionale
Freno	opzionale* L. min/max 55/160
Rete Nera	opzionale
Sistema WindLock1	opzionale
Spazzolino Antivento	opzionale

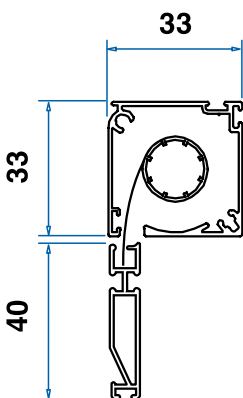

Cassonetto CUBO con tubo, rete e barramaniglia standard

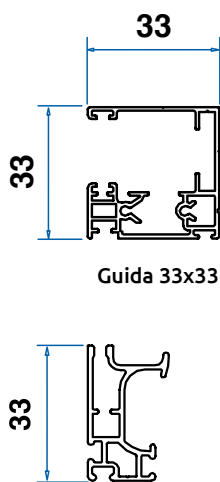

Guida 33x33

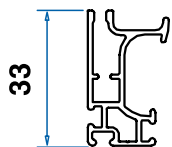

Barramaniglia PRO (opzionale)

**Note:**

\* Larghezza min/max per l'inserimento del freno nel modello CUBO: 65/160cm. Non è possibile utilizzare il freno nella zanzariera verticale se si utilizza già lo spazzolino antivento.

## CUBO

Larghezza Min/Max	cm 40/180
Altezza Min/Max	cm 100/170
Profilo di Rinforzo	no
Freno	opzionale* L. min/max 65/160
Rete Nera	opzionale
Sistema WindLock1	opzionale
Spazzolino Antivento	opzionale

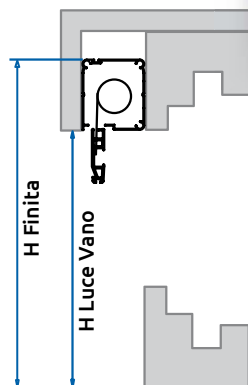

## Rilevazione Misure

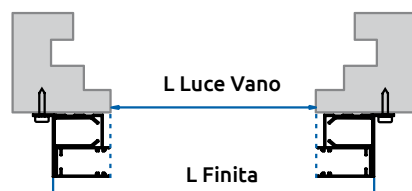

Per i modelli di questa pagina, il calcolo della superficie fatturabile sarà effettuato partendo dalle "misure finite". Di conseguenza, nel caso di "misure luce vano", larghezza e altezza risulteranno aumentate della dimensione dei profili incassati secondo il modello scelto.

# ZANZARIERA AVVOLGIBILE BILANCIATA A CATENA DA INCASSO

## Perfecta; Stilo

**Zero Gravity** è un' intelligente opzione che rivoluziona i tradizionali sistemi avvolgibili con comando a catenella, anche nella variante "da incasso". **Zero Gravity** estende i vantaggi tipici delle zanzariere a molla anche a quelle a catenella. Con questo sistema, la rete mantiene sempre la sua tensione ottimale, come con le zanzariere a molla, ma conservando inalterata la praticità dei sistemi a catenella. **Zero Gravity** permette di lasciare la barramaniglia in qualsiasi posizione lungo le guide, senza timore che la zanzariera si riavvolga o si richiuda autonomamente. Il comando deviatore, appositamente disegnato per i sistemi ad incasso ed i potenti magneti al neodimio integrati nei profili, contribuiscono a mantenere la pulizia delle linee e la discrezione del design, senza interferire con l'estetica propria dei serramenti dove la zanzariera viene installata. Il sistema di bilanciamento rende il funzionamento fluido e preciso, mentre l'innovativo sistema **WindLock®** mantiene la rete all'interno delle guide anche in caso di improvvise raffiche di vento, a tutto vantaggio della maneggevolezza e dell'usabilità.



Angolare in ferro  
(per magnete)

### AVVOLGIBILE

Disponibile nei modelli:  
Verticale per finestra  
Verticale per porta

### GUIDA A TERRA

Assente

### MONTAGGIO

"da incasso"



**Genius**  
GROUP

### DISPONIBILE NELLE VERSIONI:

- A Misura
- In Barre



Deviatore



Magnete al neodimio e contrappeso interno



Sistema di tenuta rete **WindLock®2** (opzionale)



# Ingombri, Opzioni e Caratteristiche Tecniche

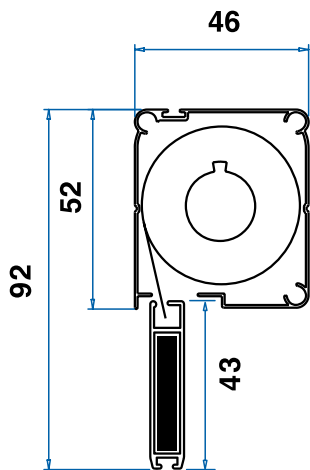

Cassonetto con tubo, rete e barramaniglia

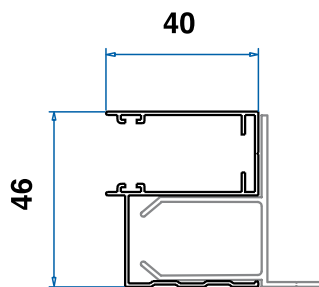

Guida 40x46

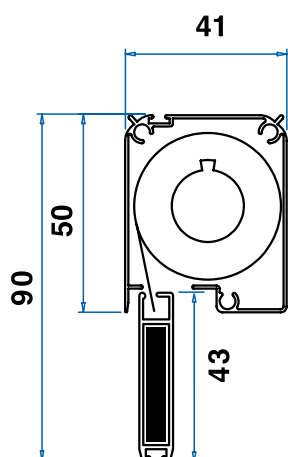

Cassonetto con tubo, rete e barramaniglia

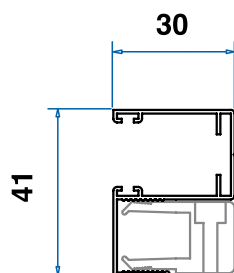

Guida 30x41

## PERFECTA

Larghezza Min/Max	cm 60/180
Altezza Min/Max	cm 50/280
Rete nera	opzionale
Rete Alta Resist. nera Gtot >0,35	opz. Max: L.180 H. 150
Spazzolino Antivento	opzionale
Sistema WindLock2	opzionale
Lato Comando (interno)	destra (sinistra opzionale)

### Note:

Al momento dell'ordine indicare il lato preferito del comando a catena (visto dall'interno). In mancanza di indicazioni viene fornito di serie a destra.

Per disponibilità di tessuti alternativi (filtranti-oscuranti e reti Gtot < 0,35) vedi la tabella a pagina 63.

DA INCASSO

## STILO

Larghezza Min/Max	60/180
Altezza Min/Max	cm 50/260
Rete Nera	opzionale
Spazzolino Antivento	opzionale
Sistema WindLock2	opzionale

### Note:

Al momento dell'ordine indicare il lato del comando a catena (visto dall'interno). Fornito di serie a destra.

Per disponibilità tessuti alternativi (filtranti-oscuranti) vedi tabella a pagina 63.

## Rilevazione Misure

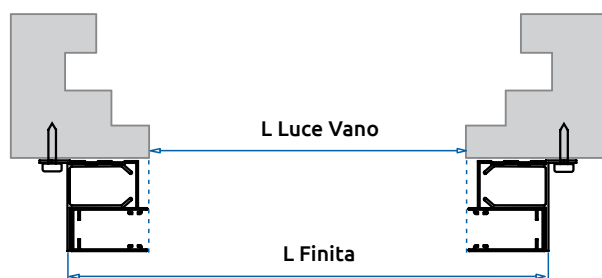

Per i modelli di questa pagina, il calcolo della superficie fatturabile sarà effettuato partendo dalle "misure finite". Di conseguenza, nel caso di "misure luce vano", larghezza e altezza risulteranno aumentate della dimensione dei profili incassati secondo il modello scelto.

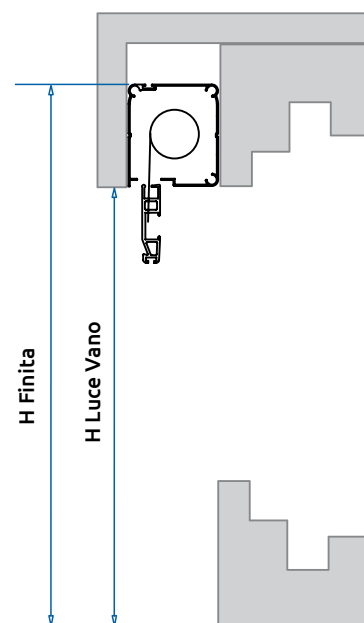



PERFECTA  
STILO  
CUBO

AVVOLGIBILE

Disponibile nei modelli:

Laterale Singola

Laterale Doppia

GUIDA A TERRA

22 millimetri

MONTAGGIO

"da incasso"

Genius  
GROUP

DISPONIBILE  
NELLE VERSIONI:

- A Misura
- In Barre

36

www.geniusgroup.it

## ZANZARIERA AVVOLGIBILE SINGOLA E DOPPIA DA INCASSO

### Perfecta; Stilo; Cubo

La soluzione "invisibile", perfetta per porte-finestre, facilmente installabile in caso di ristrutturazioni o nuove costruzioni. Infatti i profili che compongono la zanzariera possono essere integrati completamente nel serramento (ad eccezione della guida bassa) con pochi e semplici accorgimenti da parte del serramentista in fase di montaggio del serramento stesso. I funzionali accessori, come il freno viscodinamico e il profilo di rinforzo ne ampliano le caratteristiche e la fruibilità anche in caso di ampie aperture. Inoltre, l'innovativo sistema **WindLock®** mantiene la rete all'interno delle guide anche in caso di improvvise raffiche di vento o urti accidentali.

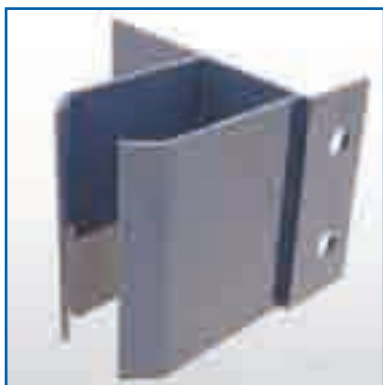

Supporto

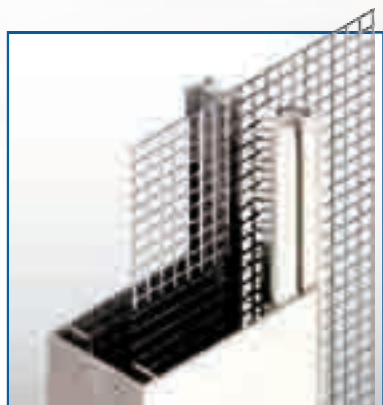

Sistema di tenuta rete **WindLock®1** (opzionale) Profilo di rinforzo, opzionale Freno Viscodinamico

# Ingombri, Opzioni e Caratteristiche Tecniche

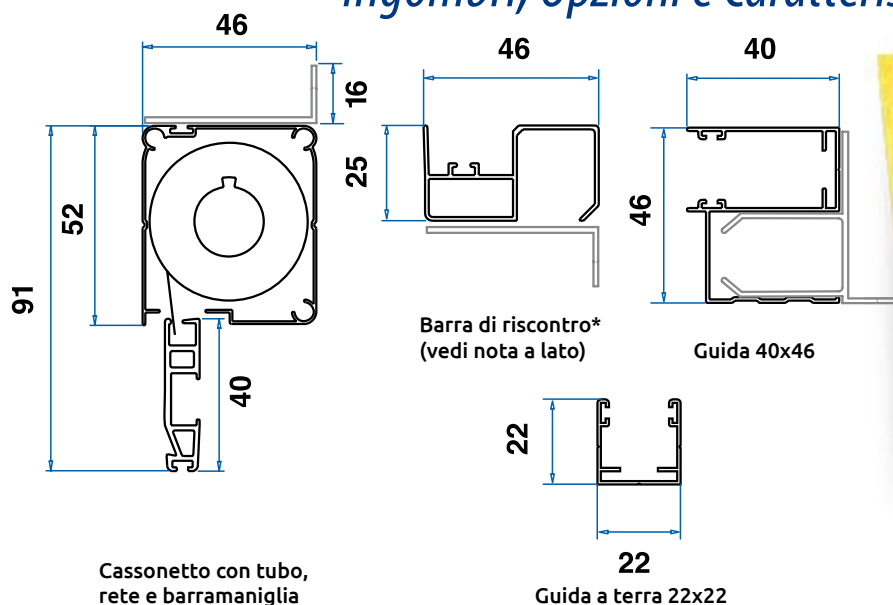

## PERFECTA

Larghezza Min/Max	Anta Singola cm 50/150
Larghezza Min/Max	Anta Doppia cm 100/300
Altezza Min/Max	cm 100/260 cm 290 con profilo di rinforzo
Profilo di Rinforzo	opzionale
Freno	opzionale
Rete Nera	opzionale
Rete Alta Resist. nera Ctot >0,35	Anta Sing: L.150 x H.260
Opzionale - L. x H. Max cm	Anta Dop: L.300 x H.260
Sistema WindLock1	opzionale
Spazzolino Antivento	opzionale per guida sup.

### Note:

\* Profilo "barra di riscontro" da usare solo con modello laterale singola. In alternativa alle guide di serie sono disponibili le guide da 40x22 millimetri. Per disponibilità di reti Ctot <0,35 vedi la tabella a pagina 63.

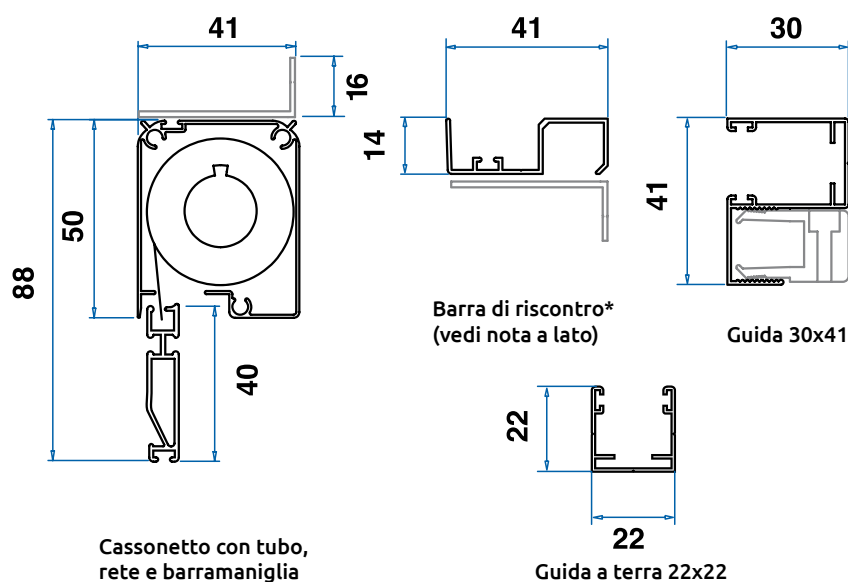

## STILO

Larghezza Min/Max	Anta Singola cm 50/150
Larghezza Min/Max	Anta Doppia cm 100/300
Altezza Min/Max	cm 100/260 cm 290 con profilo di rinf.
Profilo di Rinforzo	opzionale
Freno	opzionale
Rete Nera	opzionale
Sistema WindLock1	opzionale
Spazzolino Antivento	opzionale per guida sup.

### Note:

\* Profilo "barra di riscontro" da usare solo con modello laterale singola. In alternativa alle guide di serie sono disponibili le guide da 40x22 millimetri o da 30x22 millimetri.

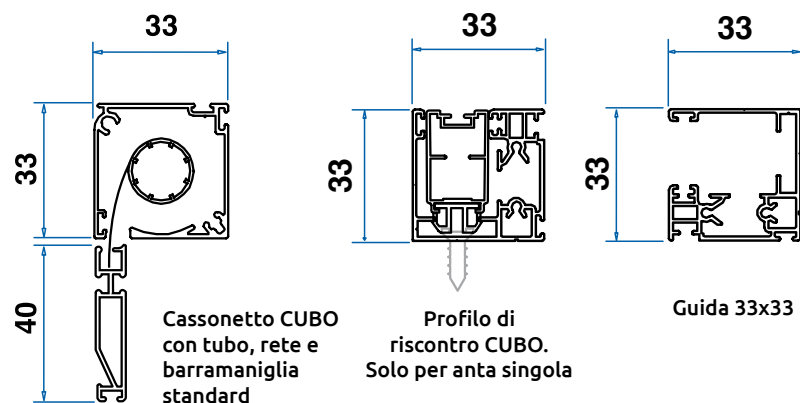

## CUBO

Larghezza Min/Max	cm 40/150
Altezza Min/Max	cm 100/260
Profilo di Rinforzo	opzionale
Freno	opzionale
Rete Nera	opzionale
Sistema WindLock1	opzionale
Spazzolino Antivento	opzionale per guida sup.

## Rilevazione Misure

Per i modelli di questa pagina, il calcolo della superficie fatturabile sarà effettuato partendo dalle "misure finite". Di conseguenza, nel caso di "misure luce vano", larghezza e altezza risulteranno aumentate della dimensione dei profili incassati secondo il modello scelto.

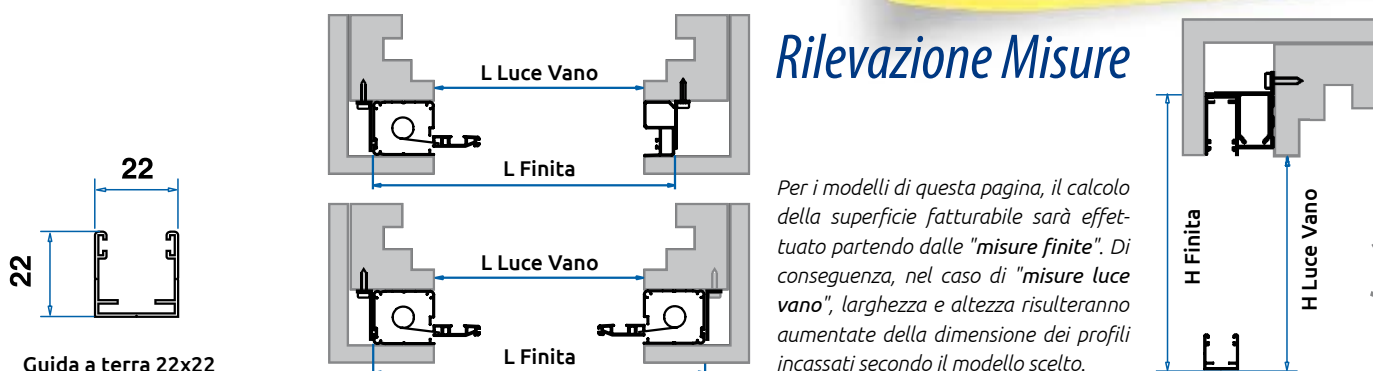

# ZANZARIERA AVVOLGIBILE DA INCASSO SENZA\* GUIDA A TERRA

Modello Anta Singola

**AVVOLGIBILE**

Disponibile nei modelli:

Laterale Singola

Laterale Doppia

**GUIDA A TERRA**

5 millimetri

**MONTAGGIO**

"da incasso"



## RollOut 35 da incasso

Il sistema **RollOut 35** adotta una pratica e ingegnosa guida "invisibile" di soli 5 millimetri, progettata per permetterne la calpestabilità. Carrelli, carrozzine, o persone con ridotta mobilità non troveranno più inciampi a terra, con ampio beneficio per la praticità di passaggio e la sicurezza.

I profili **RollOut 35** permettono di proteggere aperture fino a 280cm di larghezza massima e di effettuare, senza altri accessori, anche l'installazione "in luce" (vedi pagine 16-17).

Il modello **RollOut 35**, inoltre, è dotato di un *cingolo retraibile* nel cassonetto per il contenimento inferiore della rete; una doppia guarnizione a spazzolino montata nel cingolo garantisce l'ermeticità della zanzariera agli insetti anche nella parte "a terra".

\*guida di soli 5 mm

**Genius**  
 GROUP

**DISPONIBILE  
 NELLE VERSIONI:**

- A Misura
- In Barre



Adesivo anti-sfondamento (opzione).



Guida a terra di soli 5 mm



Cingolo con spazzolino



# Ingombri, Opzioni e Caratteristiche Tecniche

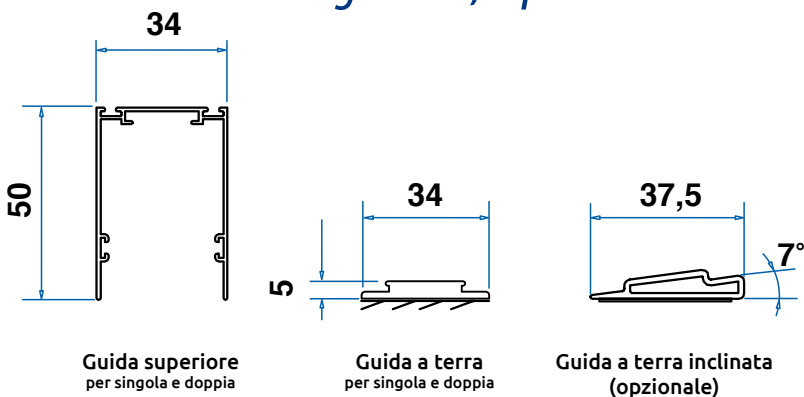

**INCASSO ROLLOUT 35**

Larghezza Min/Max	Anta Singola cm 50/140
Larghezza Min/Max	Anta Doppia cm 100/280
Altezza Min/Max	cm 100/270
Guida sup. autoportante	di serie
Rete grigia	opzionale

**Note:**

nel caso di **finestre**, tenere presente che l'altezza deve sempre essere **almeno 20cm maggiore** della larghezza. Questo modello viene fornito **di serie** con **rete nera** e cingolo inferiore dotato di spazzolino.

DA INCASSO

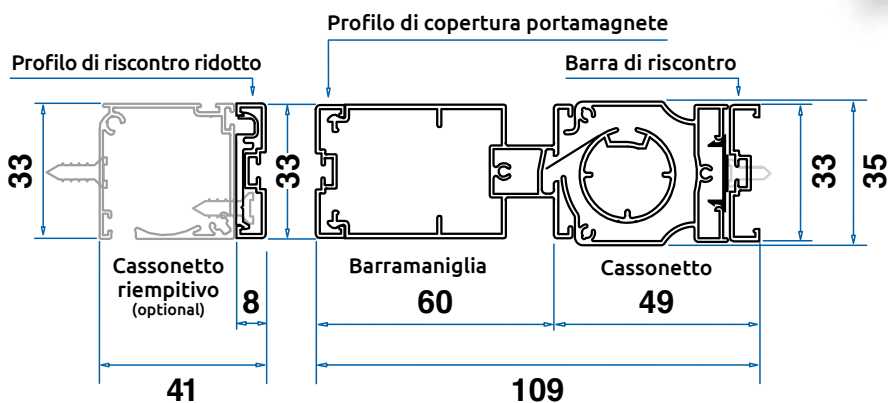

## Schemi di apertura - Vista dall'interno

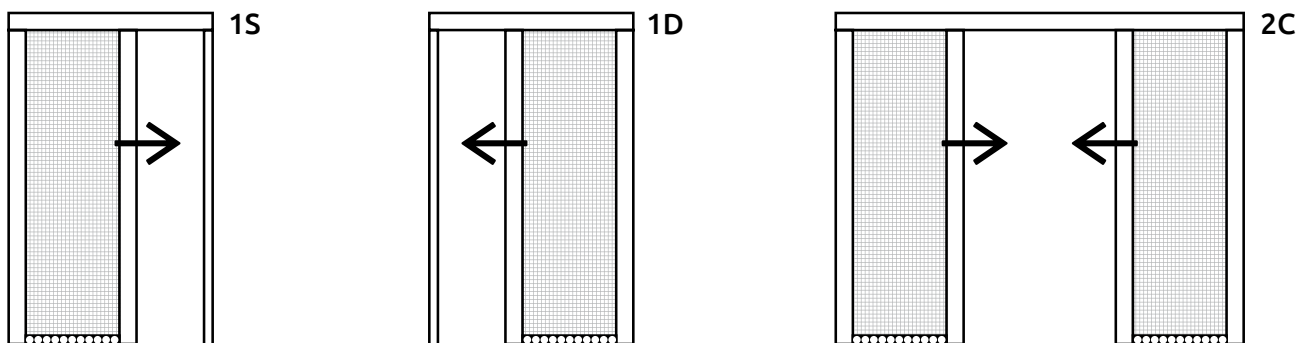

## Rilevazione Misure

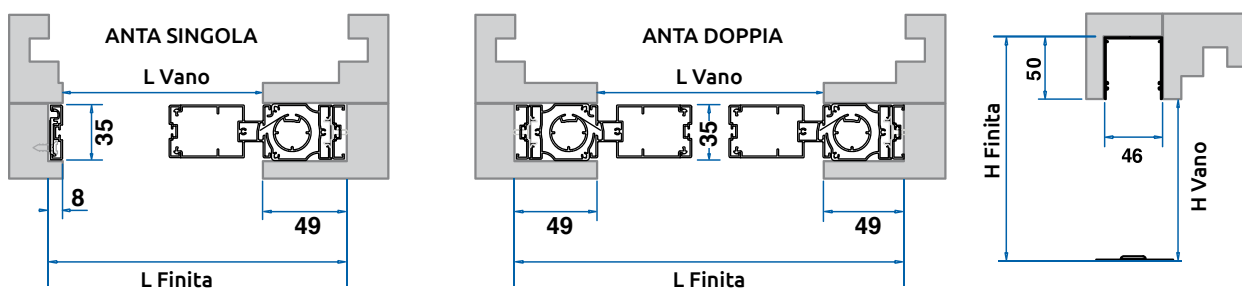

Per i modelli di questa pagina, il calcolo della superficie fatturabile sarà effettuato partendo dalle "misure finite". Di conseguenza, nel caso di "misure luce vano", larghezza e altezza risulteranno aumentate della dimensione dei profili incassati secondo il modello scelto.

**MAXXY**  
INCASSO 46

**AVVOLGIBILE**  
Disponibile nei modelli:  
Laterale Singola  
Laterale Doppia

**GUIDA A TERRA**  
5 millimetri

**MONTAGGIO**  
"da incasso"



# ZANZARIERA AVVOLGIBILE DA INCASSO SENZA\* GUIDA A TERRA

## Maxxy 46 da incasso

Il sistema **Maxxy 46** adotta una pratica e ingegnosa guida "invisibile" di soli 5 millimetri, progettata per permetterne la calpestabilità.

Carrelli, carrozzine, o persone con ridotta mobilità non troveranno più inciampi a terra, con ampio beneficio per la praticità di passaggio e la sicurezza.

I profili **Maxxy 46** permettono di estendere fino a 360cm la larghezza massima della zanzariera e di effettuare, senza altri accessori, anche l'installazione "in luce" (vedi pagine 18-19).

\*guida di soli 5 mm

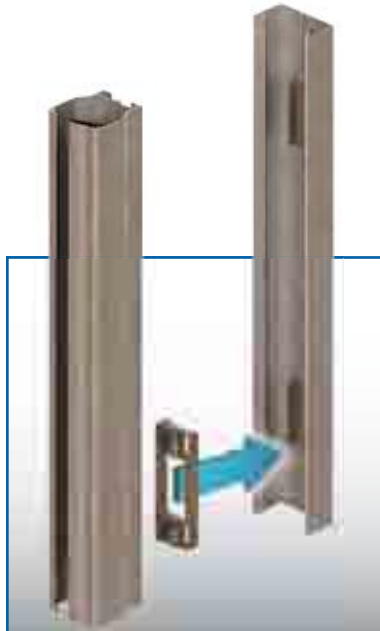

Kit di compensazione fuorisquadro



Cingolo con spazzolino



Adesivo anti-sfondamento (opzione).



Modello Anta Singola



Guida a terra di soli 5 millimetri



Cuffia Autoportante per incasso

**DISPONIBILE  
NELLE VERSIONI:**

- A Misura
- In Barre

40

www.geniusgroup.it

**Genius**  
GROUP

# Ingombri, Opzioni e Caratteristiche Tecniche

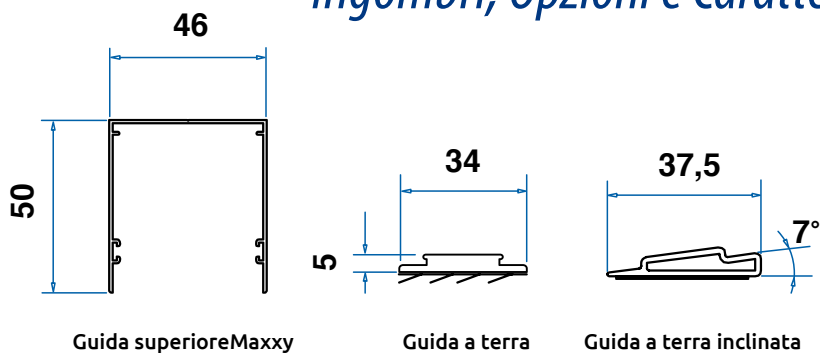

Guida superiore Maxxy

Guida a terra

Guida a terra inclinata (opzionale)

Larghezza Min/Max	Anta Singola cm 50/180
Larghezza Min/Max	Anta Doppia cm 100/360
Altezza Min/Max	cm 100/270 (H max 320 se L < 140)
Guida sup. autoportante	di serie
Rete Grigia	opzionale

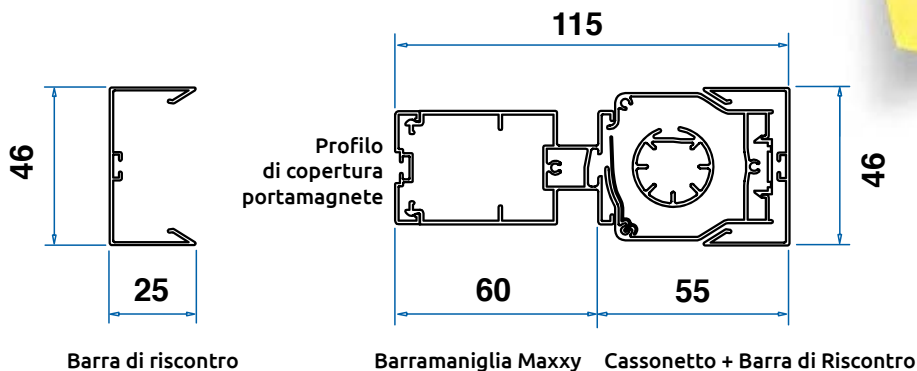

Barra di riscontro

Barramaniglia Maxxy

Cassonetto + Barra di Riscontro

**Note:**  
nel caso di **finestre**, tenere presente che l'altezza deve sempre essere **almeno 20cm maggiore** della larghezza.

Questo modello viene fornito **di serie con rete nera** e cingolo inferiore **dotato di spazzolino**.

DA INCASSO

## Schemi di apertura - Vista dall'interno

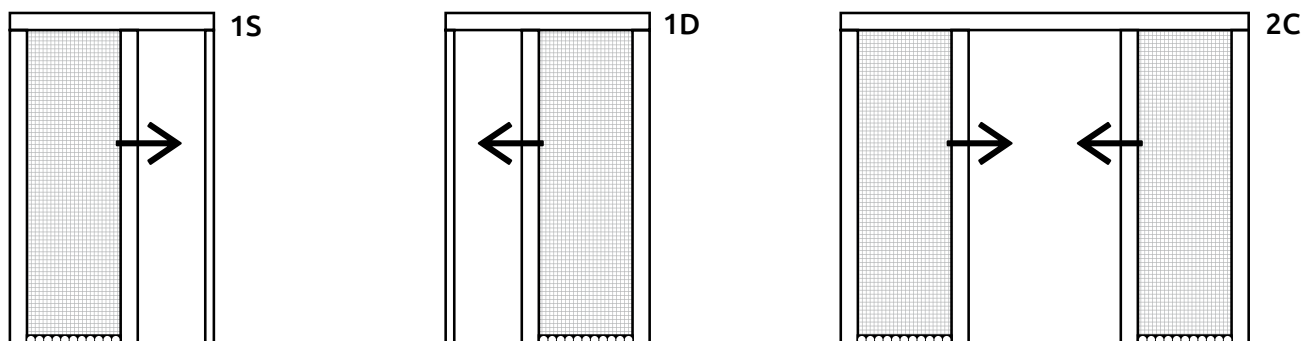

## Rilevazione Misure

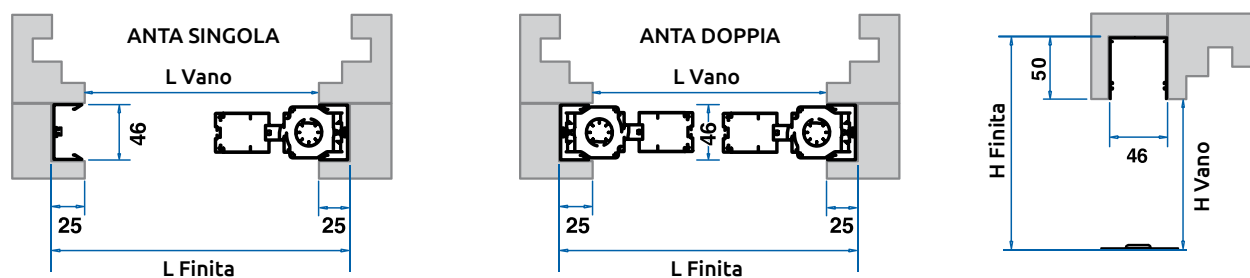

Per i modelli di questa pagina, il calcolo della superficie fatturabile sarà effettuato partendo dalle "misure finite". Di conseguenza, nel caso di "misure luce vano", larghezza e altezza risulteranno aumentate della dimensione dei profili incassati secondo il modello scelto.



# ZANZARIERA AVVOLGIBILE DA INCASSO SENZA\* GUIDA A TERRA

**AVVOLGIBILE**  
Disponibile nei modelli:  
Laterale Singola  
Laterale Doppia

**GUIDA A TERRA**  
5 millimetri

**MONTAGGIO**  
"da incasso"



## RollBlock 46 da incasso

I sistemi **RollBlock 46** adottano una pratica e ingegnosa guida "invisibile" di soli 5 millimetri, progettata per permetterne la calpestabilità. Carrelli, carrozzine, o persone con ridotta mobilità non troveranno più inciampi a terra.

I profili **RollBlock 46** permettono di estendere fino a 360cm la larghezza massima della zanzariera e di effettuare, senza altri accessori, anche l'installazione "in luce" (vedi pagine 20-21). Il modello **RollBlock 46**, inoltre, è dotato di un *esclusivo cingolo* con un sistema di spazzolino "a pettine" che aumenta la resistenza della zanzariera alle improvvise raffiche di vento.

\*guida di soli 5 mm



Kit di compensazione fuorisquadro



Cingolo antivento a "pettine"



Adesivo anti-sfondamento (opzione).



Modello Anta Singola



Guida a terra di soli 5 millimetri



Cuffia Autoportante per incasso

**DISPONIBILE  
NELLE VERSIONI:**

- A Misura
- In Barre

# Ingombri, Opzioni e Caratteristiche Tecniche

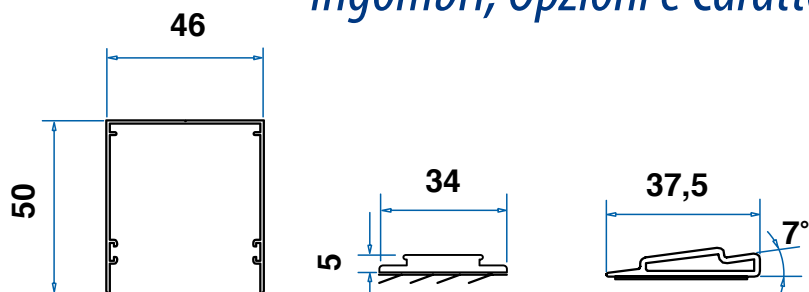

Guida superiore Maxxy

Guida a terra

Guida a terra inclinata (opzionale)

Larghezza Min/Max	Anta Singola cm 50/180
Larghezza Min/Max	Anta Doppia cm 100/360
Altezza Min/Max	cm 100/270 (H max 320 se L < 140)
Guida sup. autoportante	di serie
Rete Grigia	opzionale

**Note:**

nel caso di **finestre**, tenere presente che l'altezza deve sempre essere **almeno 10cm maggiore** della larghezza.

Rollblock viene fornita **di serie** con **rete nera** e cingolo inferiore **dotato** di spazzolino a "pettine".

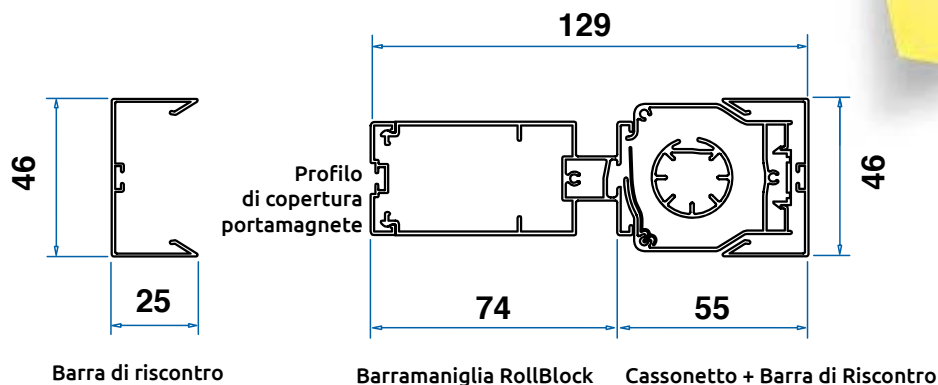

Barra di riscontro

Barramaniglia RollBlock

Cassonetto + Barra di Riscontro

DA INCASSO

## Schemi di apertura - Vista dall'interno

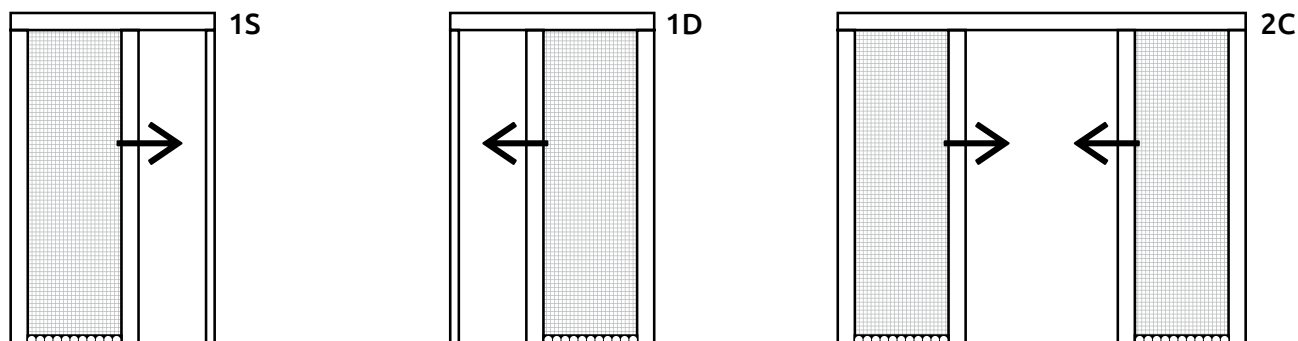

## Rilevazione Misure

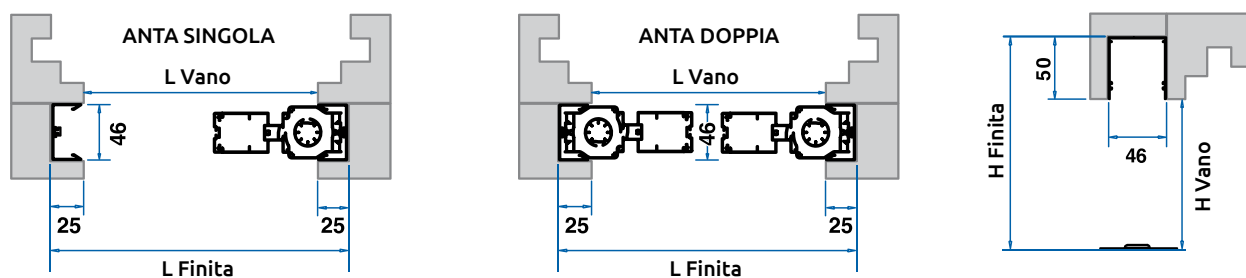

Per i modelli di questa pagina, il calcolo della superficie fatturabile sarà effettuato partendo dalle "misure finite". Di conseguenza, nel caso di "misure luce vano", larghezza e altezza risulteranno aumentate della dimensione dei profili incassati secondo il modello scelto.

**PLISSÉ**  
da incasso

# ZANZARIERA PLISSETTATA DA INCASSO SINGOLA E DOPPIA

**PLISSETTATA**  
Disponibile nei modelli:  
Laterale Singola  
Laterale Doppia

**GUIDA A TERRA**  
2,7 millimetri

**MONTAGGIO**  
"da incasso"



## Plissé da incasso

Semplicemente sostituendo le guide, il sistema **Plissé** (vedi pagine 30-31) può essere facilmente trasformato nella versione **da incasso**. Vengono mantenute tutte le peculiarità fortemente innovative del sistema come la rete plissettata, l'assenza di molle di richiamo e la guida a terra di meno di 3 millimetri. Il sistema **Plissé** da incasso mantiene e favorisce le condizioni di transito facilitate. Anche questa variante, infatti, rispetta ampiamente i criteri di sicurezza richiesti in condizioni di uso con mezzi e carrelli, o di persone con difficoltà motorie.

**Genius**  
GROUP



**PLISSÉ**  
EXTRALARGE

Plissé Extralarge. Vedi a pag. 31

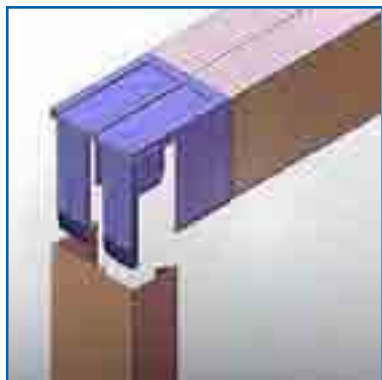

Cuffia Autoportante per incasso



Dettaglio del cingolo



Guida a terra da 2,7mm

# Ingombri, Opzioni e Caratteristiche Tecniche

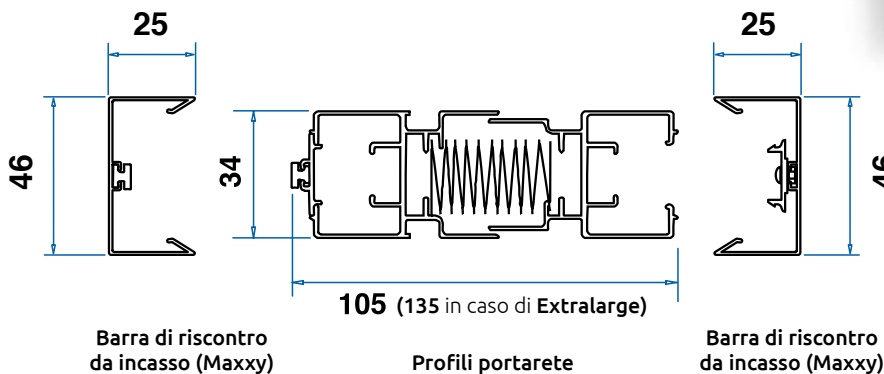
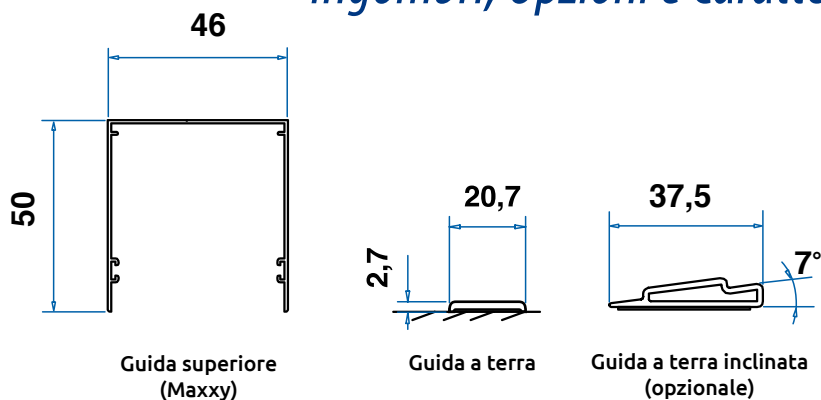

**PLISSÉ**

Larghezza Min/Max	Anta Singola cm 50/200*
Larghezza Min/Max	Anta Doppia cm 100/400*
Altezza Min/Max	cm 10/300
Rete plissettata grigia	opzionale

**Note:**

Nel caso di **finestre**, l'altezza deve sempre essere **almeno 25 cm maggiore** della larghezza.  
 \* In caso di larghezze maggiori di 150cm viene applicata l'opzione **Extralarge** dotata di barrette reggicingolo (vedi a pagina 31).  
 Per grandi aperture è possibile utilizzare più moduli Plissé in serie ("a treno").  
 Questo modello è fornito con **rete plissettata nera** di serie.

DA INCASSO

## Schemi di apertura - Vista dall'interno

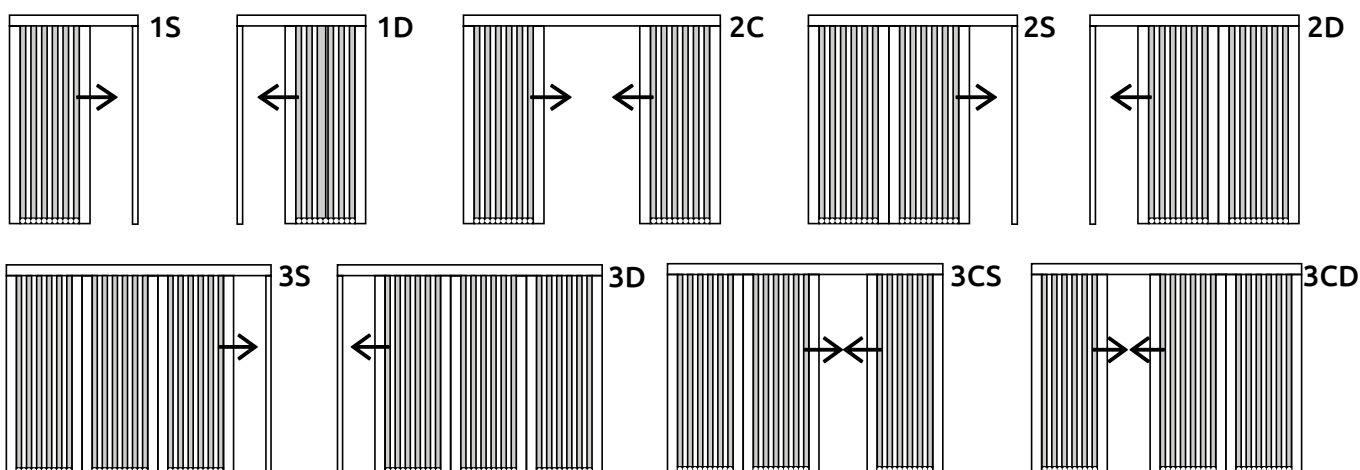

## Rilevazione Misure

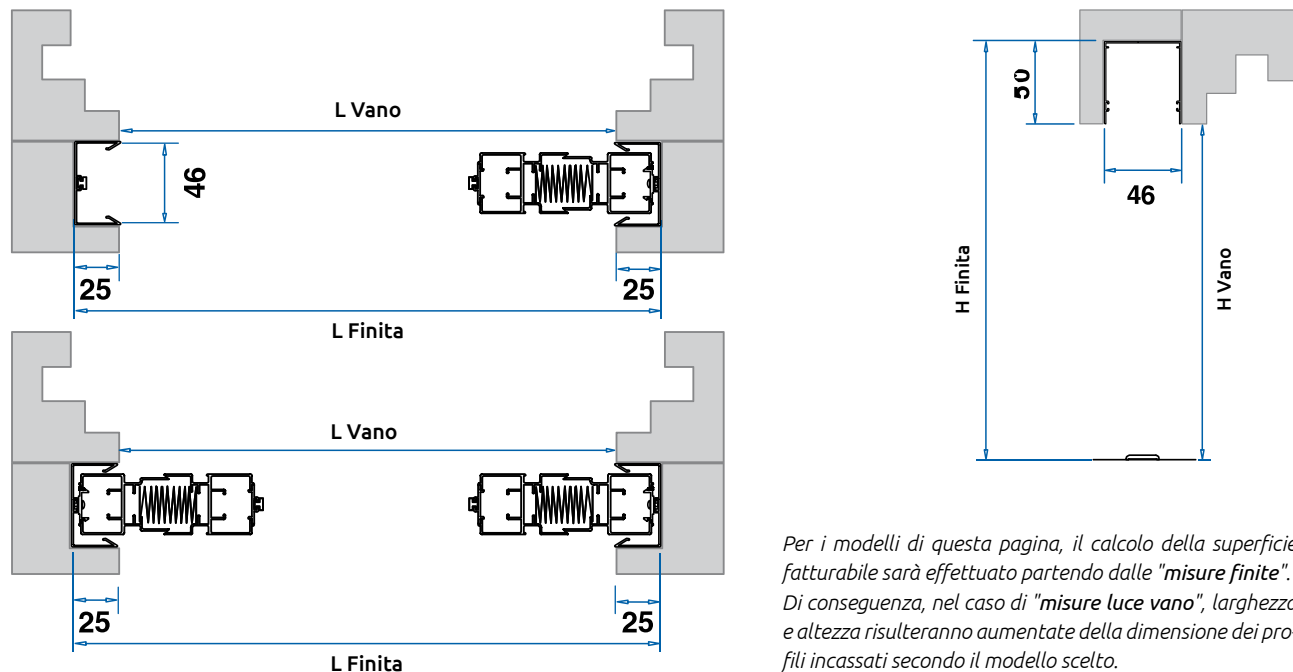

Per i modelli di questa pagina, il calcolo della superficie fatturabile sarà effettuato partendo dalle "misure finite". Di conseguenza, nel caso di "misure luce vano", larghezza e altezza risulteranno aumentate della dimensione dei profili incassati secondo il modello scelto.



**Sistema di predisposizione per serramenti scorrevoli**

**ACCESSORIO**

Disponibile per modelli avvolgibili Maxxy e RollBlock.

# PROFILO A "C" PER SERRAMENTI

## AD ANTE SCORREVOLI E PREDISPOSIZIONE INCASSO

### Profilo Scorrevoli

Dal **Gruppo Genius** è da subito disponibile un'altra importante innovazione per gli installatori. Il nuovo profilo studiato per serramenti scorrevoli introduce un approccio di installazione conservativo del serramento. Infatti, in presenza di serramenti scorrevoli, finora era richiesto di forare il montante fisso per la posa in opera della zanzariera, con conseguente compromissione dell'integrità del serramento.

Il nuovo profilo del **Gruppo Genius** elimina questa procedura di forte impatto utilizzando un sistema di fissaggio concentrato sulle testate finali del profilo stesso: una o due viti da fissare nella soglia e nel "cielino" del vano mantengono saldo in posizione il profilo che, grazie agli appositi spazzolini di cui è dotato, si "appoggia" saldamente al serramento senza danneggiarlo. Gli spazzolini, inoltre, garantiscono anche tenuta ermetica al passaggio degli insetti quando l'anta scorrevole resta aperta a zanzariera chiusa. Il profilo permette di accogliere i modelli avvolgibili **Maxxy** e **RollBlock** della gamma Genius che vengono, così, inglobati nel sistema pur mantenendo tutte le loro caratteristiche peculiari. In caso di serramenti scorrevoli a doppia anta, la modularità del sistema studiato nei laboratori **Genius** permette di accostare due profili per il montaggio "schiena contro schiena" di due zanzariere, mantenendole totalmente indipendenti nel funzionamento e nell'uso.



**SOPRA:**  
Profilo per serramenti ad ante scorrevoli.  
Vista senza cassetto zanzariera.

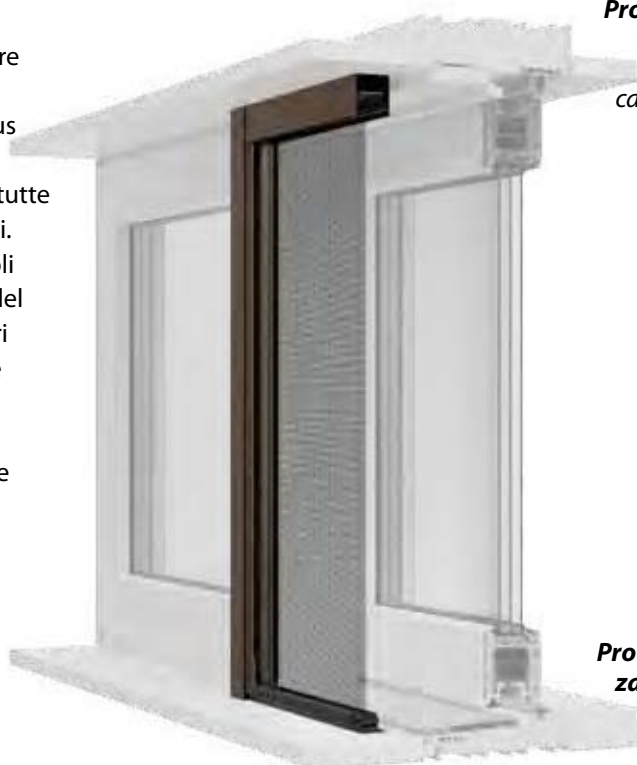

**A SINISTRA:**  
Profilo con cassetto zanzariera installato



**DISPONIBILE NELLE VERSIONI:**

- A Misura
- In Barre

# Ingombri, Opzioni e Caratteristiche Tecniche

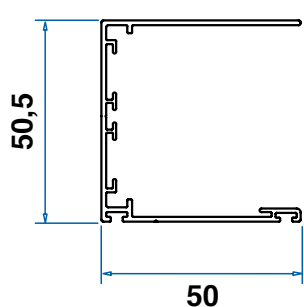

Profilo a "C" per serramenti scorrevoli e predisposizione incasso

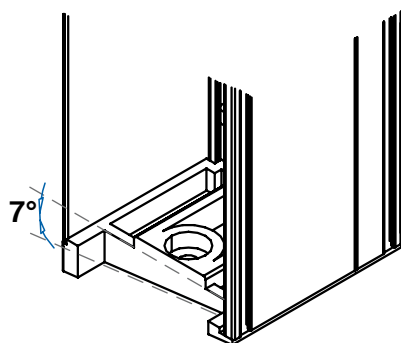

Base inclinata 7° (opzionale)

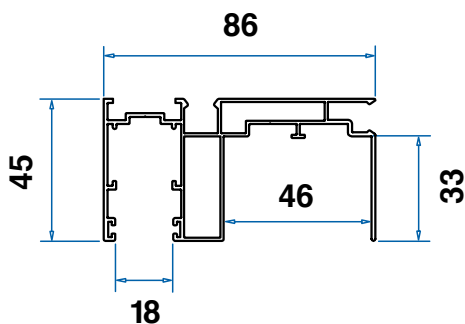

Guida tapparella con predisposizione a "C" per incasso 46 mm

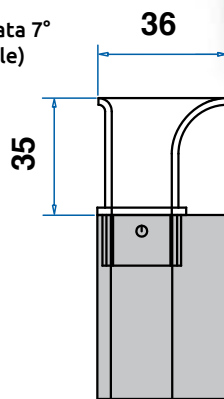

Deviatore per tapparella

## Sistema di predisposizione per serramenti scorrevoli

Larghezza Min/Max	come modello in uso
Altezza Min/Max	come modello in uso
Spazzolino	a richiesta
Base inclinata 7°	opzionale

### Note:

I profili a "C" sono disponibili per:  
 il cassonetto **Perfecta** da 46mm;  
**Maxxy** incasso da 46mm;  
**RollBlock** e **Plissé** incasso da 46mm.  
 Le misure minime/massime dipendono dal modello di zanzariera cui viene accoppiato il profilo stesso.

DA INCASSO

## Schemi di installazione

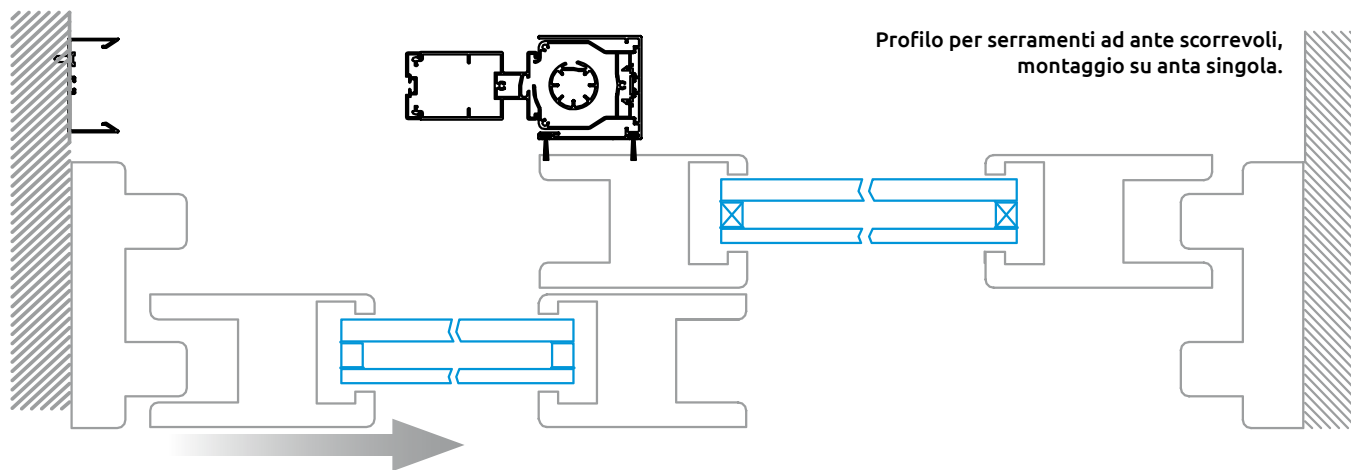

Profilo per serramenti ad ante scorrevoli, montaggio su anta singola.

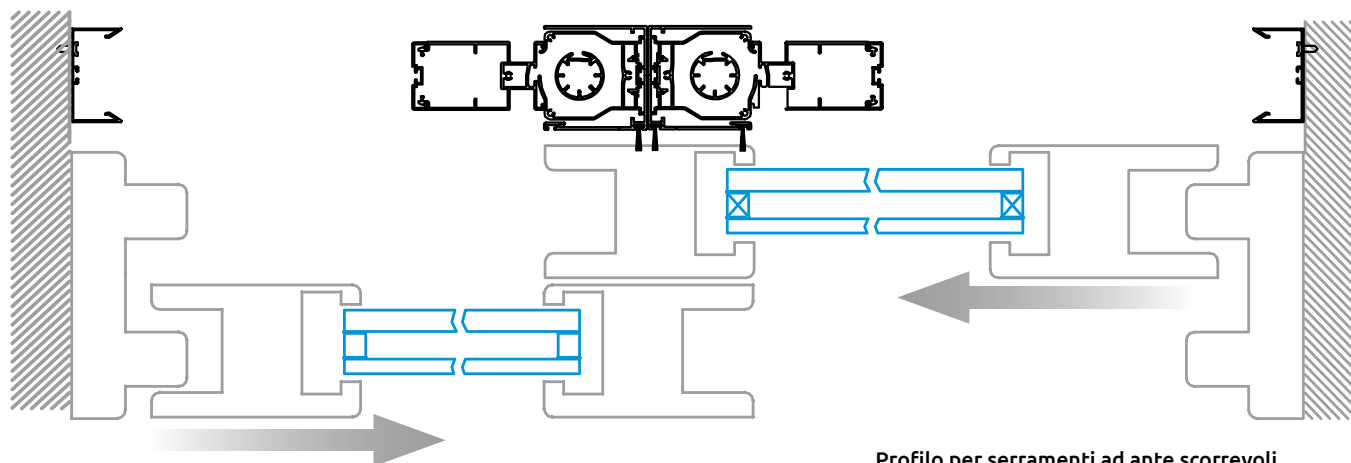

Profilo per serramenti ad ante scorrevoli, montaggio su anta doppia.

# TENDA FERMAVETRO PER ANTE SERRAMENTO

## TENDA FERMAVETRO

Disponibile nei modelli:  
Verticale a molla  
Verticale a catena

## MONTAGGIO

sul fermavetro  
del serramento

## Shady

Sviluppata nei nostri laboratori, l'innovativa tenda fermavetro **Shady** può essere facilmente collocata su qualsiasi serramento. Gli ingombri contenuti del profilo da 36 millimetri e delle guide da 22 permettono di integrarla con discrezione anche in contesti abitativi. La parallela disponibilità di un cassonetto da 43 millimetri ne consente l'uso anche su porte-finestre dove l'altezza del vetro richiede una maggiore quantità di tessuto. La movimentazione è affidata a pratici meccanismi a molla o a catenella, dotati di opzioni come cremagliera, rallentatore e arresti intermedi. **Shady** è una tipologia di tenda che si rivela particolarmente utile in locali dove è necessario filtrare e/o bloccare la luce in quanto sprovvisti di altri sistemi di oscuramento, o a supporto di questi ultimi se insufficientemente efficaci a svolgere il loro compito.

Modello a catenella



Genius  
GROUP

## DISPONIBILE NELLE VERSIONI:

- A Misura
- In Barre



Fissaggio con velcro adesivo



Cremagliera



Arresto intermedio

# Ingombri, Opzioni e Caratteristiche Tecniche

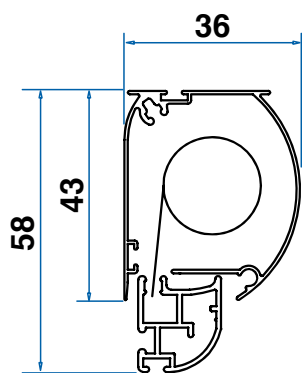

Cassonetto da 36 mm



Il cassonetto da 36 mm, vista in 3D.

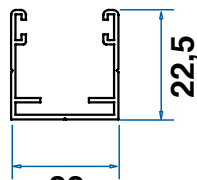

Guida laterale da 22 mm (per mod. a molla)

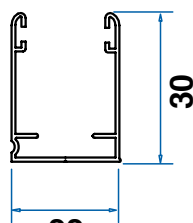

Guida laterale da 22x30 mm (per mod. a catenella e motore)

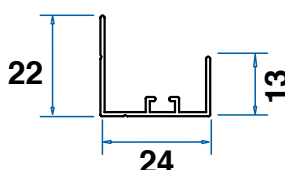

Profilo opzionale inferiore, consigliato per il modello a catenella e per tutte le installazioni frontali.

## Nota importante:

Nel caso di larghezza compresa fra i 35 e i 60cm, l'altezza massima non deve mai eccedere i 140cm, con qualsiasi tessuto, movimentato a molla o catenella.

**Shady**  
TENDA FERMAVETRO

<b>Larghezza Max.</b>	A molla 120 cm - a catena 160cm
<b>Larghezza Min.</b>	A molla e catena 35cm
<b>Altezza Max.</b>	Dipende dal tessuto scelto
<b>Tipo Tessuti</b>	Filtranti - Oscuranti
<b>Meccanismi</b>	Molla - Catena
<b>Altezza Catena</b>	Altezza tenda meno 20cm
<b>Optional</b>	Rallentatore - Arresti intermedi - Cremagliera per arresto ogni 5cm
<b>Fissaggio</b> Indicare all'ordine	Con viti lateralmente, o velcro adesivo.

FERMAVETRO

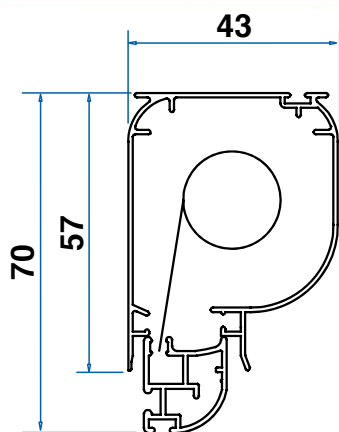
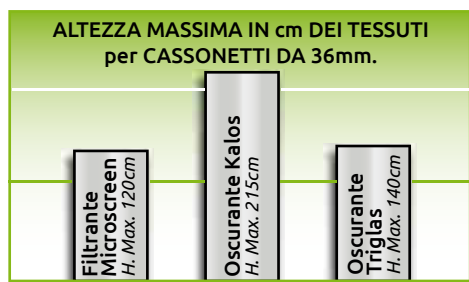

Cassonetto da 43 mm



Il cassonetto da 43 mm, vista in 3D.

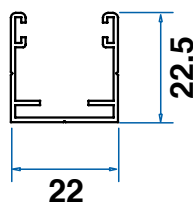

Guida laterale da 22 mm (per mod. a molla)

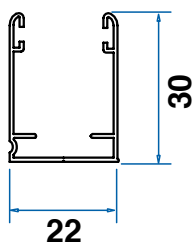

Guida laterale da 22x30 mm (per mod. a catenella e motore)

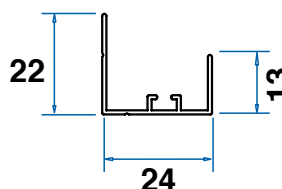

Profilo opzionale inferiore, consigliato per il modello a catenella e per tutte le installazioni frontali.

**Shady**  
TENDA FERMAVETRO

<b>Larghezza Max.</b>	A molla 120 cm - a catena 160cm
<b>Larghezza Min.</b>	A molla e catena 35cm
<b>Altezza Max.</b>	Dipende dal tessuto scelto
<b>Tipo Tessuti</b>	Filtranti - Oscuranti
<b>Meccanismi</b>	Molla - Catena - Motore
<b>Altezza Catena</b>	Altezza tenda meno 20cm
<b>Optional</b>	Rallentatore - Arresti intermedi - Cremagliera per arresto ogni 5cm
<b>Fissaggio</b> Indicare all'ordine	Con viti lateralmente, o velcro adesivo.



## Schemi di fissaggio

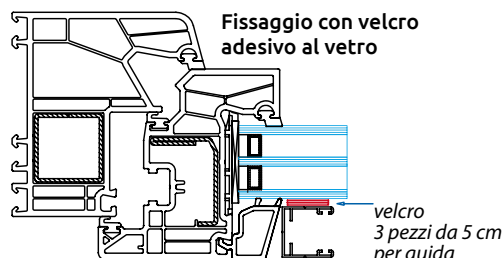
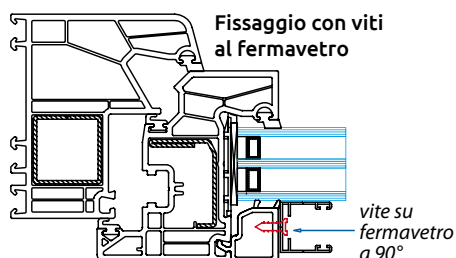



# ZANZARIERA SCORREVOLE DA UNA A QUATTRO ANTE

## SCORREVOLE

Disponibile nei modelli:

- 1 Anta fissa/scorrevole
- 2 Ante fisse/scorrevoli
- 3 Ante fisse/scorrevoli
- 4 Ante fisse/scorrevoli

## GUIDA A TERRA

11 o 12 millimetri

## MONTAGGIO

"in luce"

## Multi-Net

**Multi-Net** è un sistema di zanzariere scorrevoli su telaio. Adatto sia per finestre che per porte-finestre, consente di superare tutte le limitazioni che i sistemi avvolgibili potrebbero avere su aperture molto grandi, come verande o terrazzi.

È possibile realizzare schermature in configurazioni da una fino a quattro ante, fisse e/o scorrevoli. La telescopica dei profili garantisce un'ottima tolleranza ai "fuori squadra" che spesso si riscontrano proprio sulle grandi superfici.

**Multi-Net** monta di serie rete in fibra di vetro grigia e, opzionalmente, rete in alluminio.

La zanzariera viene fornita nella modalità "da assemblare", cioè con profili, rete ed accessori smontati. È possibile richiederla già assemblata solo in caso di ritiro diretto del prodotto in azienda da parte del cliente stesso.

**Genius**  
GROUP

## DISPONIBILE NELLE VERSIONI:

- A Misura
- In Barre
- In Kit

Solo per  
assemblaggio  
(vedi testo a lato)



# Ingombri, Opzioni e Caratteristiche Tecniche

3 Ante (in sezione verticale)

2/4 Ante (in sezione verticale)

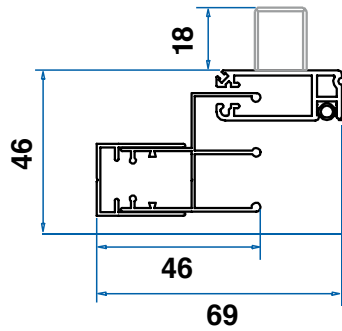
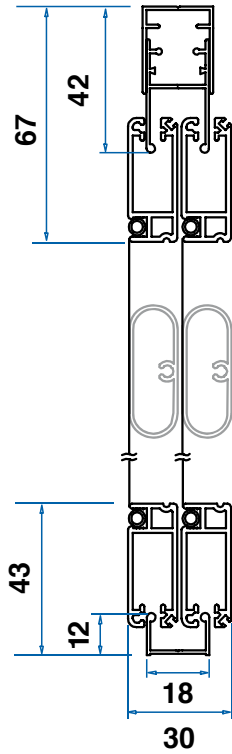
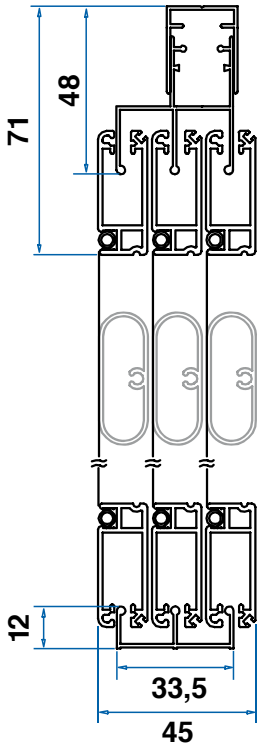

3 Ante (in sezione orizzontale)

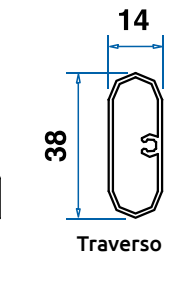
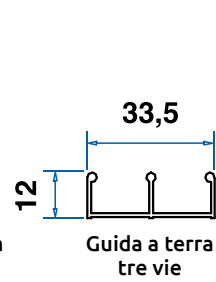
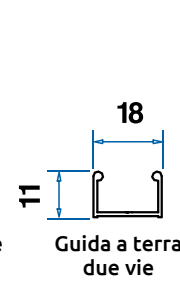
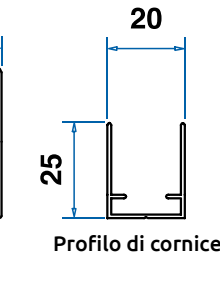
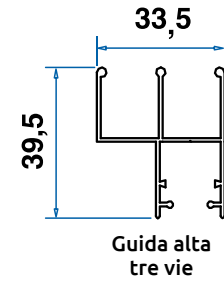
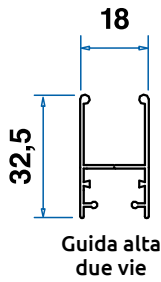
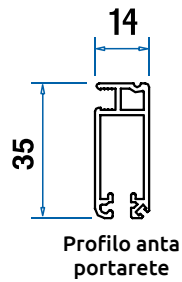

**Multi-net**  
SUPERZANZANIERA SCORREVOLE

Config.	Largh. Min/Max	Altezza Min/Max
2 Ante	cm 100/300	cm 50/300
3 Ante	cm 100/450	cm 50/300
4 Ante	cm 200/600	cm 50/300
Saliscendi	cm 40/150	cm 50/200
Fissa	nessun vincolo	nessun vincolo
<b>Rete in Alluminio Nera</b>		opzionale*
<b>Assemblaggio</b>		opzionale**

\* per tutte le configurazioni

**Nota:**

per altezze inferiori a 170 cm non è necessario l'utilizzo del traverso di rinforzo. Questo modello monta rete in **Fibra di Vetro Grigia di serie.**

\*\* Il prodotto viene fornito assemblato **solo** in caso di **ritiro in sede da parte del cliente.**

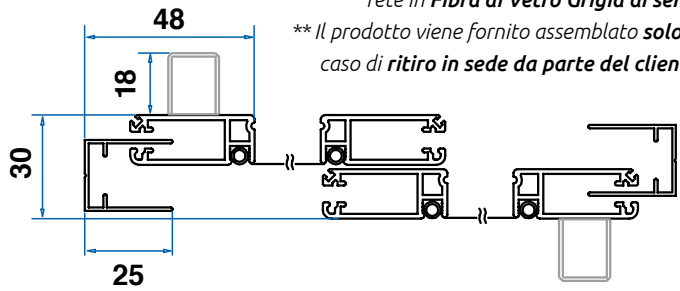

2/4 Ante (in sezione orizzontale)

## Schemi di apertura - Vista dall'interno

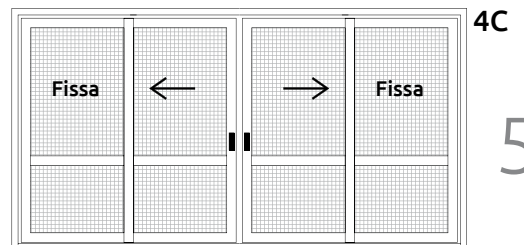
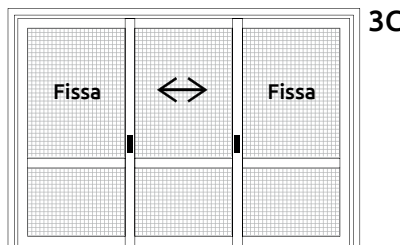
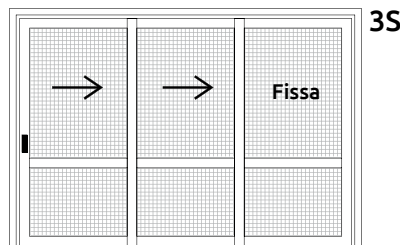
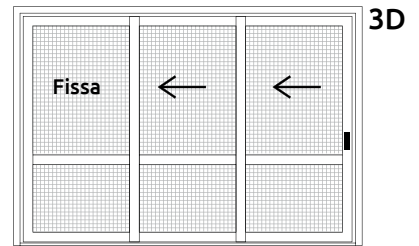
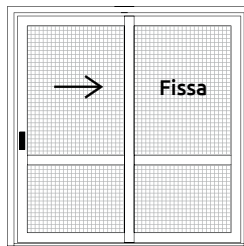
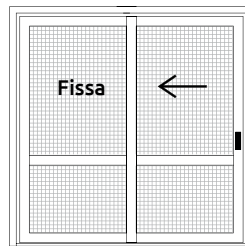
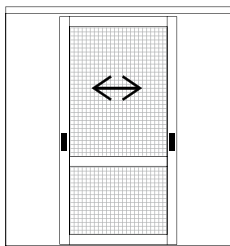

# ZANZARIERA BATTENTE DA UNA A QUATTRO ANTE

**BATTENTE**

Disponibile nei modelli:

- 1 Anta
- 2 Ante
- 3 Ante
- 4 Ante

**GUIDA A TERRA**

Assente

**MONTAGGIO**

"in luce"

**Genius**  
GROUP**DISPONIBILE  
NELLE VERSIONI:**

- A Misura
- In Barre
- In Kit

Solo per  
assemblaggio  
(vedi testo a lato)

## Araknis

Il sistema ad anta battente **Araknis**, è stato studiato appositamente per porte e porte-finestre. A tutti gli effetti è un vero e proprio serramento in alluminio, pratico e versatile. Tramite soli quattro profili base è possibile ottenere rapidamente una porta a battente con zanzariera. La sua modularità permette di realizzare configurazioni da una a quattro ante, apribili verso l'interno o verso l'esterno.

In caso di altezze particolarmente elevate è possibile realizzare facilmente, con gli stessi profili, un "sopraluce" fisso. L'assenza di guida a terra e l'intelligente opzione "cerniera con molla" che consente la chiusura automatica dell'anta di passaggio, rendono **Araknis** adatta ad ambienti dove è necessario favorire il passaggio a mezzi con ruote o persone con capacità motoria ridotta.

**Araknis** monta di serie rete in fibra di vetro grigia e, opzionalmente, rete in alluminio.

La zanzariera viene fornita nella modalità "da assemblare", cioè con profili, rete ed accessori smontati. È possibile richiederla già assemblata solo in caso di ritiro diretto del prodotto in azienda da parte del cliente stesso.





# Ingombri, Opzioni e Caratteristiche Tecniche

**Araknis**  
SISTEMA MODULARE AD ANTE

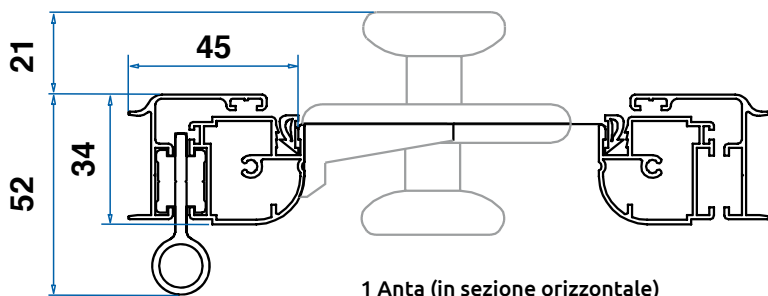

1 Anta (in sezione orizzontale)

Config.	Largh. Min/Max	Altezza Min/Max
1 Anta	cm 50/100	cm 50/300
2 Ante	cm 100/200	cm 50/300
3 Ante	cm 150/300	cm 50/300
4 Ante	cm 200/400	cm 50/300
<b>Cerniera con molla</b>		opzionale*
<b>Rete in Alluminio Nero</b>		opzionale*
<b>Assemblaggio</b>		opzionale**

\* per tutte le configurazioni

**Nota:**

Questo modello monta rete in **Fibra di Vetro Grigia** di serie.

\*\* Il prodotto viene fornito assemblato **solo** in caso di **ritiro in sede** da parte del cliente.

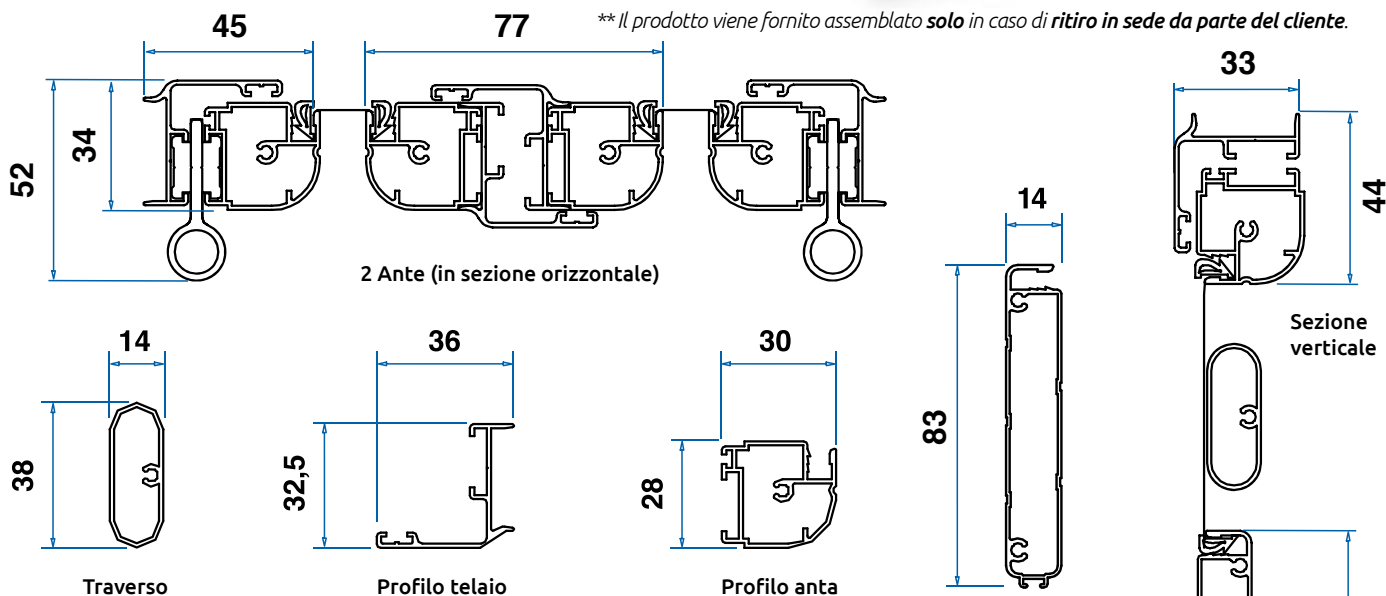

## Schemi di apertura - Vista dall'interno

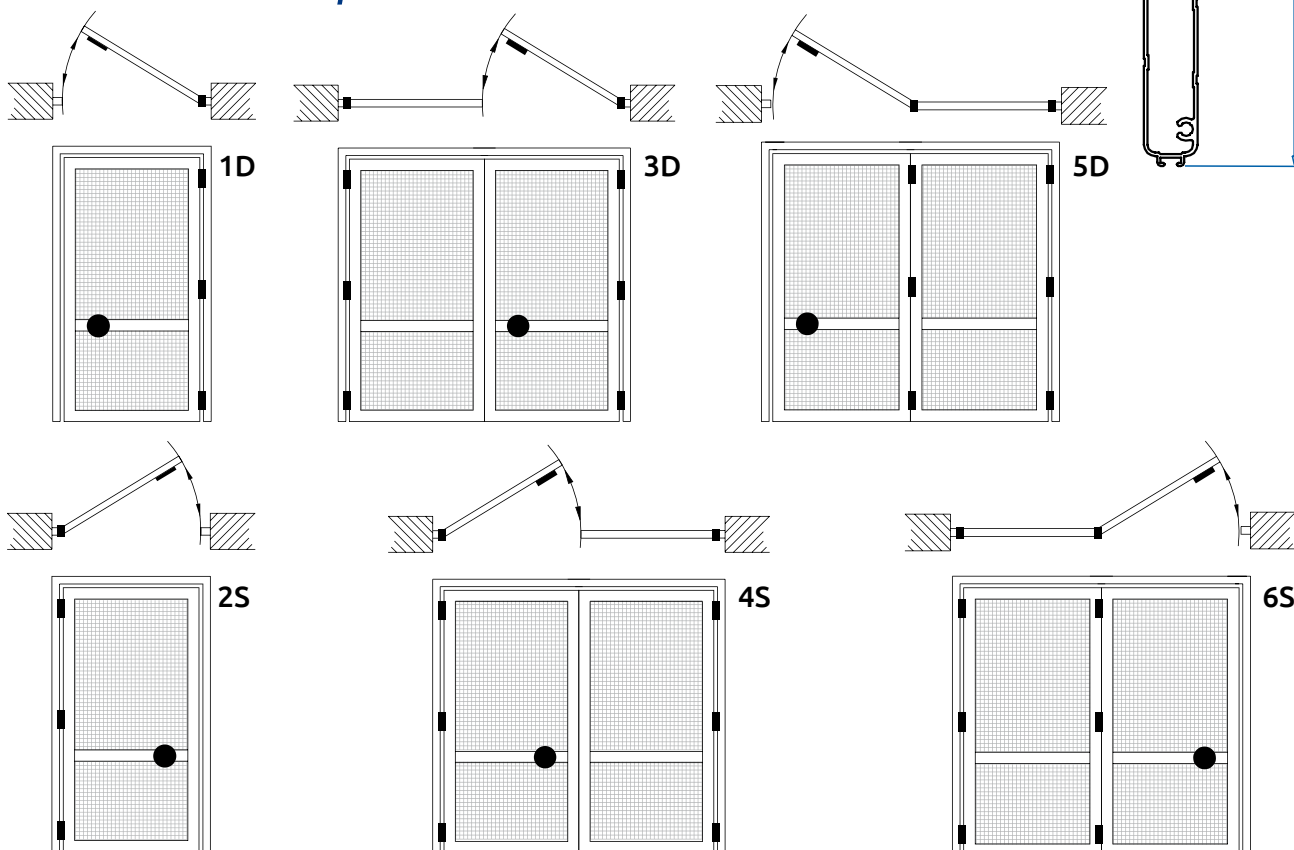

**Nota:**

per i modelli a 3 e a 4 ante fornire disegno del senso di apertura desiderato, visto dall'interno, riferendosi agli schemi del modello a 2 ante, riportati qui sopra. Su richiesta si possono realizzare sistemi a battente con ante non simmetriche.

IN LUCE



**MONTAGGIO**

- Picofix: "in luce"
- Unifix: agganciata al telaio del serramento
- Clipfix: agganciata al telaio del serramento



**DISPONIBILE  
NELLE VERSIONI:**

- A Misura
- In Barre

**ZANZARIERE UNIVERSALI**

**A TELAIO FISSO**

**Picofix; Unifix  
Clipfix**

I sistemi a "telaio fisso" **Genius** sono la soluzione più brillante ed economica per l'installazione di zanzariere anche dove non c'è lo spazio necessario.

Gli intelligenti sistemi di fissaggio con *blocchi angolari* (adottato sul modello **Picofix**) e con ferri a "Z" (adottati sui modelli **Unifix** e **Clipfix**) permettono l'installazione del telaio nella luce del vano da proteggere, senza forare o modificare né serramento né spalletta. La rimozione della zanzariera è sempre possibile in modo facile e senza lasciare tracce.

Con questi accorgimenti è possibile aprire e chiudere la finestra lasciando in opera la zanzariera; non ruba spazio e non occorre rimuovere il telaio ogni volta che si chiude l'anta.

Di serie **Picofix** monta rete in alluminio mentre **Unifix** e **Clipfix** rete in fibra di vetro grigia; entrambe le reti sono comunque disponibili opzionalmente per ogni modello. Questi prodotti vengono forniti nella modalità "da assemblare", cioè con profili, rete ed accessori smontati. È possibile richiederli già assemblati **solo** in caso di ritiro diretto del prodotto in azienda da parte del cliente.

**Clipfix** con "clips" superiori a scatto



Picofix con Blocchi di fissaggio angolari



Unifix con ferri a "Z"

(tutti i modelli L o H > 150cm)

"Clip" per traverso, tutti i modelli.  
(di serie quando L o H > 150cm)



**PIEGATURA FERRI A "Z" UNIFIX**

**A.** Posizionare il ferro a "L" nella dima, secondo la lunghezza desiderata.

**B.** Ruotare le dime a 90° tra di loro, fino ad ottenere un ferro a "Z".

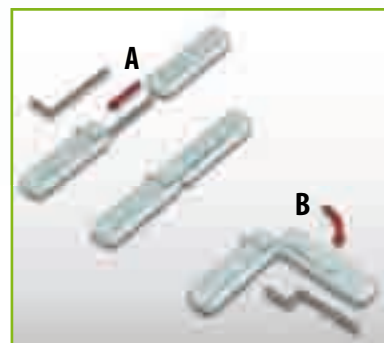

# Ingombri, Opzioni e Caratteristiche Tecniche

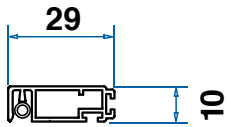

Profilo portarete  
Picofix/Unifix

Nota:

**PICOFIX** monta di serie rete in alluminio (in fibra di vetro grigia solo **opzionalmente**).

**UNIFIX e CLIPFIX** montano di serie rete in fibra di vetro grigia (in alluminio solo **opzionalmente**).

\* Il prodotto viene fornito assemblato solo in caso di ritiro in sede da parte del cliente.

## Picofix Unifix Clipfix

	Picofix	Unifix	Clipfix
Area max	2,5 m <sup>2</sup>	2,5 m <sup>2</sup>	2,5 m <sup>2</sup>
Rete Fibra Vetro grigia	vedi nota	vedi nota	vedi nota
Rete in alluminio	vedi nota	vedi nota	vedi nota
Spazzolino perimetrale	opzionale	di serie	di serie
Blocchi fissaggio Picofix	di serie	non disp.	non disp.
Ferri a "Z" Unifix	non disp.	di serie	non disp.
Ferri per Clipfix	non disp.	non disp.	di serie
Traverso di rinforzo	di serie per L o H >150cm		
Assemblaggio	opzionale*	opzionale*	opzionale*

IN LUCE

## Schema di installazione Unifix

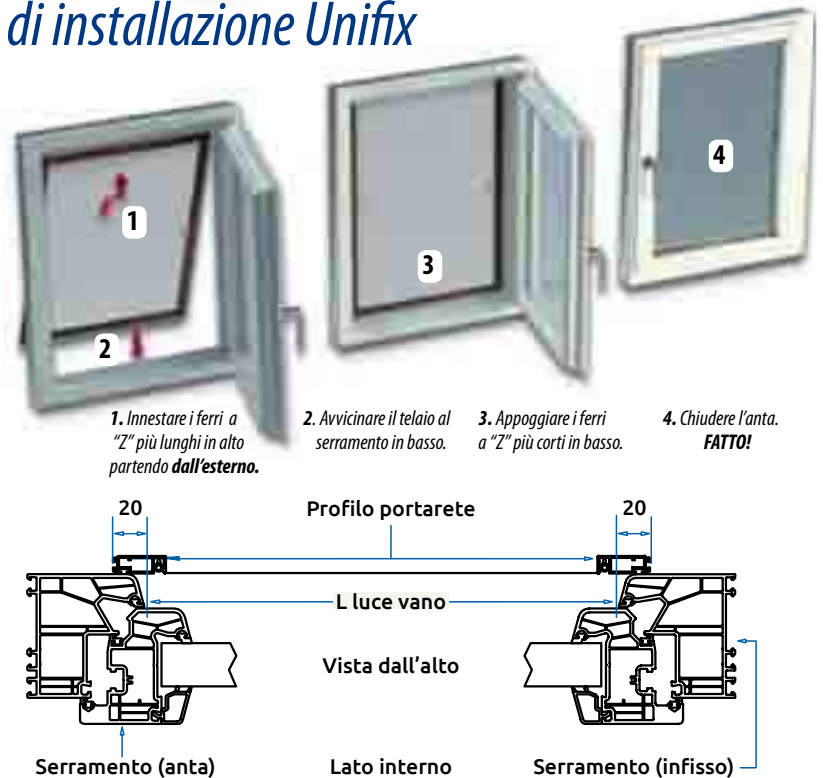
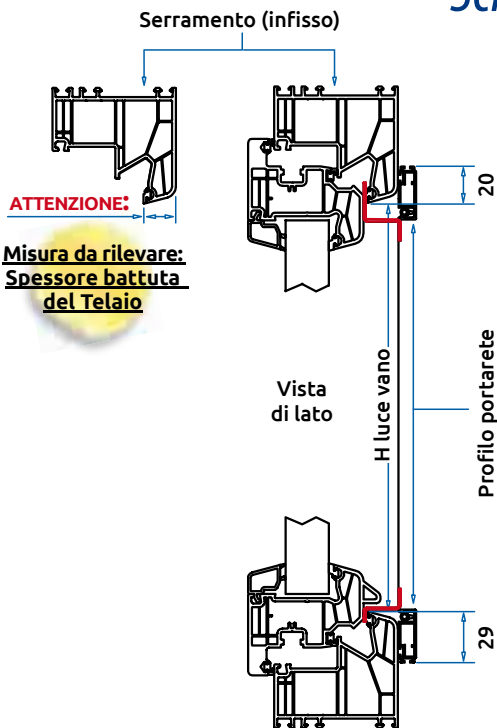

## Schema di installazione Clipfix

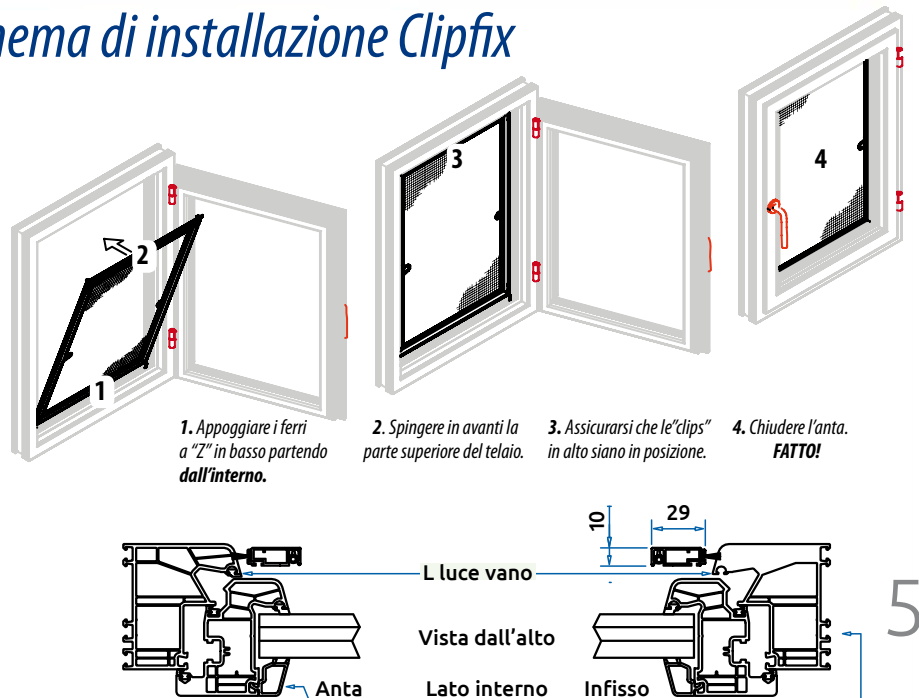
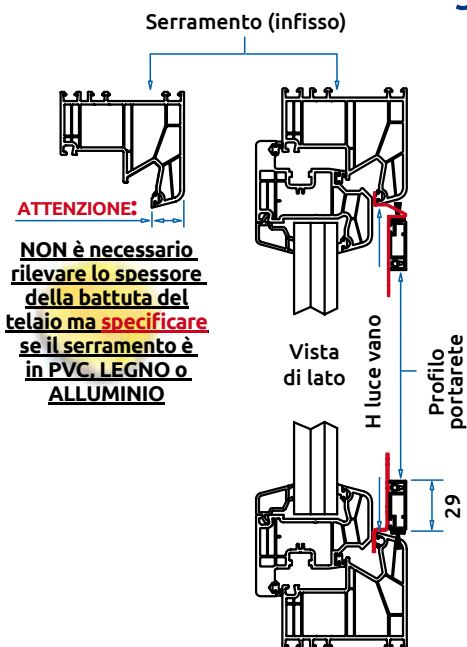

## Kit e Barre

AVVOLGIBILE  
SCORREVOLE  
BATTENTE  
TELAIO FISSO

Disponibile nei modelli:  
tutti

GUIDA A TERRA  
secondo tipologia

MONTAGGIO  
"in luce" o "da incasso"

# ZANZARIERE IN KIT FAI-DA-TE E IN BARRE DA 6 METRI



Cassonetti e guide in barre



**Genius**  
GROUP

## Kit e Barre

L'intera gamma dei prodotti descritta nel catalogo è disponibile sia in versione modulare, sotto forma di kit, sia in barre da 6 metri con relativi accessori confezionati.

I kit modulari incontrano il favore di una vasta clientela finale appassionata del "fai da te", perché completi di istruzioni ed accessori, mentre i prodotti in barre sono rivolti al mercato professionale

sensibile al risparmio di materie prime e alla tempestività nell'evacuazione dell'ordine.

I prodotti in barre possono essere facilmente assemblati in officina e sono l'ideale per integrare la produzione interna dell'artigiano, liberandolo dall'acquisto di prodotti di concorrenti operanti sullo stesso mercato, evitando lunghe attese ed errori di rilevazione o misura.



Accessori confezionati



Accessori confezionati



Kit modulare Fai-Da-Te



## Espositori

AVVOLGIBILE  
SCORREVOLE  
BATTENTE  
TELAIO FISSO

Disponibile nei modelli:  
tutti

GUIDA A TERRA  
secondo tipologia

MONTAGGIO  
"in luce" o "da incasso"

# ESPOSITORI PER ZANZARIERE E CAMPIONARI PRODOTTO

## Campionari ed Espositori Zanzariere

Sono a disposizione dei nostri rivenditori diverse strutture espositive.

- Una pratica **struttura metallica** di circa 70x70x200cm, leggera e carrellata per un facile spostamento nella vostra show-room, dotata di spazio per tre porte-finestre e una finestra, dei modelli che preferite mostrare al pubblico.

- Un **"Roll-Up"** avvolgibile, illustrato con i principali sistemi di zanzariera. Ideale per l'allestimento di vetrine o

"corner" temporanei in fiera o nei centri commerciali.

- Un **trolley** dotato di rotelle, con 6 campioni funzionanti, per mostrare i prodotti "dal vivo" nelle visite a domicilio o durante eventi fieristici o manifestazioni locali.

Sono utili strumenti di supporto alle vendite, che consentono di provare di persona i prodotti e di illustrare ai clienti le ragioni più valide per scegliere una **Zanzariera Genius Originale**.

Spazzola Adesiva per la pulizia delle zanzariere.  
Con doppia impugnatura e refill di ricambio.  
**60 strappi - 10m.**



### Smart-Roll

**Genius**  
GROUP



Roll-Up pubblicitario



Trolley con 6 campioni

Espositore carrellato





# ACCESSORI E OPZIONI PER SISTEMI IN LUCE E AD INCASSO

## ACCESSORI PER AVVOLGIBILI, FISSE E PLSSETTATE

Riferirsi alle indicazioni di pagina per verificare l'uso di ogni accessorio nel proprio sistema.

### ACCESSORIO



*Freno Viscodinamico*

### FUNZIONE

RALLENTAMENTO/RIAVVOLGIMENTO  
AVVOLGIBILI

CONFORME NORMA UNI  
UN EN 13561

### DESCRIZIONE

Accessorio opzionale studiato per ridurre la velocità di riavvolgimento delle reti nei sistemi avvolgibili verticali ed orizzontali.

Utilizzabile su **cessionetti da 46, 41mm e 33mm.**

Vedi pagine 6; 12; 32; 36.



*Profilo di rinforzo*

IRROBUSTIMENTO  
BARREMANIGLIA LUNGHE  
PER AVVOLGIBILI A MOLLA

Accessorio opzionale; irrigidisce le barremaniglia particolarmente lunghe sia orizzontali che verticali. Sostituisce le manigliette.

Utilizzabile sulle **barremaniglia** delle **avvolgibili da 46 e 41mm.**

Vedi pagine 6; 12; 32; 36.



*Kit di compensazione fuorisquadro*

RECUPERO PARALLELISMI O  
FUORI SQUADRA DI MURATURE  
IMPRECISE

Chiusura magnetica e clips di compensazione per il recupero incrementale di fuorisquadra su murature e spallette.

Utilizzabile sui modelli **Maxxy; RollOut; RollBlock**, in luce e da incasso. Vedi pagine 16; 18; 20; 22; 40; 42.



*Barremaniglia PRO*

MIGLIORAMENTO DELL'ESTETICA  
E DELL'IMPUGNATURA

Profilo di nuova concezione, riduce gli ingombri e non necessita di manigliette aggiunte per una comoda impugnatura e sicura movimentazione.

In uso **di serie** sul modello **Uniroll** da 33mm. Vedi pagine 6; 32.

**Opzionale** su tutte le verticali a molla.



*Spazzolino Antivento*

INCREMENTO DELLA  
SICUREZZA PER RETI  
AVVOLGIBILI

Accessorio opzionale che incrementa la tenuta della rete nella guida anche in caso di raffiche di vento forte. Utilizzabile nei sistemi avvolgibili verticali ed orizzontali.

Utilizzabile con **cessionetti da 46, 41 e 33mm.**

Vedi pagg. 6; 8; 10; 12; 14; 32; 34; 36

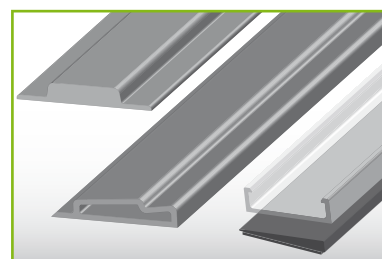

AGEVOLAZIONE DEL PASSAGGIO  
CON MEZZI DOTATI DI RUOTE  
(carrelli, carrozzine etc.)

Guide a terra per avvolgibili **Maxxy; RollBlock; RollOut** e plissettate **Plissé**. Il basso spessore e la forma convessa agevolano il passaggio con mezzi dotati di ruote.

**Sottoguida inclinata 7°** di compensazione soglia per **Micro, Miny e Magnum.**

Vedi pagine 16; 18; 20; 38; 40; 42.

**Genius**  
GROUP

## ACCESSORIO



Asta di Comando

## FUNZIONE

MOVIMENTAZIONE BARRE  
MANIGLIA PER MODELLI  
PLISSETTATI VERTICALI

## DESCRIZIONE

Accessorio opzionale, adatto a plissettate verticali con barramaniglia posta particolarmente in alto, fuori portata dalla mano.

Utilizzabile su modelli **Miny17**.  
Vedi pagina 26.

Cerniera con  
chiusura automatica

AUTOMATIZZAZIONE DELLA  
CHIUSURA DELLE PORTE A  
BATTENTE

Accessorio utilizzabile unicamente su modelli a battente. Permette la chiusura automatica della porta dopo il passaggio.

Utilizzabile sul modello **Araknis**  
Vedi pagina 52.

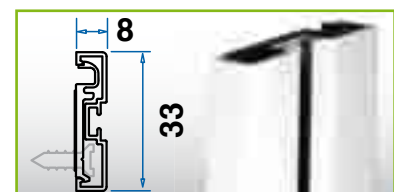

Profilo di riscontro ridotto

MIGLIORAMENTO ESTETICO E  
RIDUZIONE DEGLI INGOMBRI

Profilo di riscontro che riduce l'impatto visivo rispetto alle normali guide a "U". Migliora l'estetica della zanzariera in opera.

Utilizzabile sui modelli **Maxxy; RollBlock; RollOut; Plissé**  
Vedi pagg 16; 18; 20; 38; 40; 42.

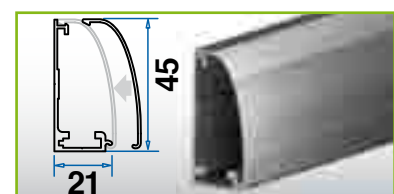

Profilo per attacco frontale

INSTALLAZIONE FRONTALE

Profilo in **due parti "L+C"** per le installazioni frontali. Nasconde le viti e migliora l'estetica della zanzariera in opera.

Utilizzabile per **tutti i modelli**.

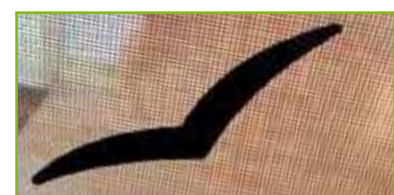

Adesivi "Rondine"

INCREMENTO DELLA SICUREZZA  
CON L'USO DI RETI A BASSA  
VISIBILITÀ

Simpatico adesivo in microtessuto con colla specificatamente formulata, che non appiccica nè si stacca all'avvolgimento della rete.

Consigliato per modelli **Maxxy; RollBlock; RollOut**.

Vedi pagg 16; 18; 20; 38; 40; 42.



Cuffia autoportante

MIGLIORAMENTO PRESTAZIONI  
e SEMPLIFICAZIONE POSA

Cuffie di Compensazione Autoportanti **solo per Kitty/G verticale**.

• Consentono di installare il cassonetto senza l'utilizzo di viti e tasselli anche in presenza di forti irregolarità del muro.

Vedi pagina 6.



Sistema WinLock® 1 e 2

INCREMENTO DELLA  
SICUREZZA PER RETI  
AVVOLGIBILI

Accessorio opzionale che incrementa la tenuta della rete nella guida in caso di raffiche di vento o urti accidentali. Utilizzabile nei sistemi avvolgibili verticali ed orizzontali.

Vedi pagg. 6; 10; 12; 14; 32; 34; 36

# CONDIZIONI GENERALI DI VENDITA PER TUTTI GLI ARTICOLI

## ORDINI

Per tutti gli ordini ricevuti a mezzo fax – email o anche verbalmente il Cliente disporrà di un tempo **massimo di 24 ore** per la variazione o la rinuncia all'ordine. La mancata comunicazione entro i termini previsti verrà considerata come conferma d'ordine, salvo casi concordati direttamente con le sedi Genius o loro Agenti.

## CONSEGNA MERCE

La merce viaggia sempre a rischio e pericolo del Cliente, franco magazzino, sia che il trasporto avvenga a cura di Genius, del Cliente o del vettore, da chiunque incaricato. Le spese di trasporto sono a carico del Cliente salvo casi concordati direttamente con le sedi Genius o loro Agenti.

## TEMPI DI CONSEGNA

I termini di consegna non sono perentori salvo casi concordati. In ogni caso eventuali ritardi non daranno diritto al Cliente di rinunciare all'ordine, richiedere riduzioni di prezzo o risarcimento di qualsiasi danno diretto e/o derivato.

## RILEVAZIONE MISURE GARANZIA

Le misure vanno espresse in millimetri. Utilizzare un unico modello per ogni riferimento. Indicare alla voce "articolo" nella tabella a lato, il prodotto richiesto. Per colori e tipo prodotti fare riferimento alla disponibilità data dal listino.

Per le zanzariere **in luce**, il calcolo del prezzo sarà effettuato partendo dalle "misure luce" (vedi tabella a lato). Nel caso siano fornite le "misure finite", per il calcolo del prezzo esse verranno aumentate di 2mm in larghezza e altezza. Per le zanzariere **da incasso** invece, il calcolo sarà effettuato partendo dalle "misure finite".

## PAGAMENTI

Nel caso in cui il pagamento degli ordini inoltrati non dovesse avvenire nei termini pattuiti, Genius addebiterà le spese bancarie di insoluto con applicato il tasso di interesse (T.E.G.M.) rilevato al momento dell'insolvenza. Genius si riserva l'iniziativa di adire alle vie legali per il recupero dell'eventuale credito e dei danni derivati dal mancato o ritardato pagamento.

La garanzia viene riconosciuta solo sui pezzi meccanici e sui profili in alluminio per un periodo di 2 anni. La garanzia decadrà in caso di manomissione o di qualsiasi intervento eseguiti da personale non addetto o da parte del consumatore. La garanzia non è prestata sui prodotti privi dell'etichetta di produzione. Sono a carico del Cliente eventuali spese di trasporto per riparazione/sostituzione dei prodotti. Al momento della consegna della merce sarà cura del Cliente verificarne l'integrità, la conformità con l'ordine effettuato e la presenza di eventuali danni o difetti di fabbricazione.

Tutte le segnalazioni in merito dovranno tempestivamente pervenire entro 8 giorni lavorativi dal ricevimento della merce, accompagnate dalla bolla controfirmata del vettore e inviate mezzo fax o raccomandata R/R alla sede competente del Genius Group. Trascorso detto periodo la sede competente si riserva di non dare seguito alla segnalazione. Per qualsiasi vertenza i fori competenti sono quelli di Ferrara o Parma a secondo della sede territoriale Genius Group di competenza.

**Genius**  
GROUP







# GAMMA COLORI DISPONIBILI PER PROFILI IN ALLUMINIO

## IMPORTANTE

La stampa tipografica non consente la corretta riproduzione dei colori RAL e dei Tessuti. Per una fedele corrispondenza utilizzare una scala RAL originale, oppure i nostri appositi campioni forniti a richiesta.



Argento Anodizzato (1-1)



Bronzo Verniciato (2-2)

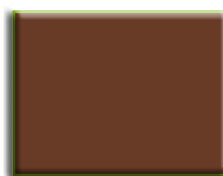

Bronzo Antico Vern. (5-9)

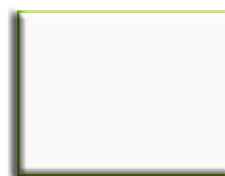

Bianco RAL 9010 (2-3)

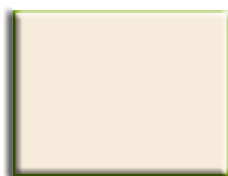

Bianco RAL 1013 (2-4)

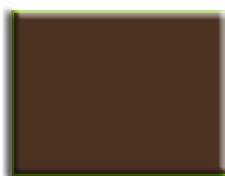

Marrone RAL 8014 (2-6)

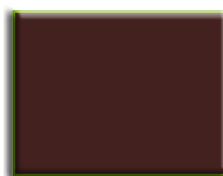

Marrone RAL 8017  
opaco (8-7)

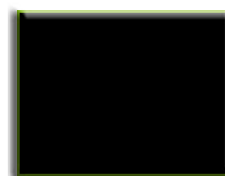

Nero RAL 9004 (2-5)

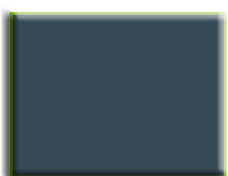

Grigio RAL 7016  
opaco (8-8)



Noce Decoral (3-4)  
compatibile con Renolit Scuro



Renolit Chiaro (9-3)

**Genius**  
GROUP

## Disponibilità colori profili per linee di Prodotto

I sistemi Maxxy e RollOut; RollBlock; Micro13mm; Miny17mm; Magnum31mm e Plissé sono forniti di serie con rete nera. La rete grigia è disponibile solo con sovrapprezzo (consultare il listino).

	Genius 46mm	KITTY/G	Petite 33 - CUBO - UNIROLL	ROLLOUT 35/38 - ADVANCE	MAXXY 46 - ROLLBLOCK 46	MICRO13mm	MINY17mm	MAGNUM31mm	PILISSÉ - PILISSÉ incasso	PERFECTA	STILO	PROFLO A "C" SCORREVOLI	GUIDA TAPPARELLA	SHADY	MULTI-NET	ARAKNIS	PICOFIX - UNIFIX - CLIPFIX	PROFLO RINFORZO
Argento Anodizzato (1-1)	●	●	●	●	●	●	●	●	●	●	●	●	●	●	●	●	●	●
Bronzo Verniciato (2-2)	●	●	●	●	●	●	●	●	●	●	●	●	●	●	●	●	●	●
Bronzo Antico Vern. (5-9)	●	●	●	●	●	●	●	●	●	●	●	●	●	●	●	●	●	●
Bianco RAL 9010 (2-3)	●	●	●	●	●	●	●	●	●	●	●	●	●	●	●	●	●	●
Bianco RAL 1013 (2-4)	●	●	●	●	●	●	●	●	●	●	●	●	●	●	●	●	●	●
Marrone RAL 8014 (2-6)	●	●	●	●	●	●	●	●	●	●	●	●	●	●	●	●	●	●
Marrone RAL 8017 opaco (8-7)	●	●	●	●	●	●	●	●	●	●	●	●	●	●	●	●	●	●
Nero RAL 9004 (2-5)	●	●	●	●	●	●	●	●	●	●	●	●	●	●	●	●	●	●
Grigio RAL 7016 opaco (8-8)	●	●	●	●	●	●	●	●	●	●	●	●	●	●	●	●	●	●
Noce Decoral (3-4) compatib. c/ Renolit Scuro	●	●	●	●	●	●	●	●	●	●	●	●	●	●	●	●	●	●
Renolit Chiaro (9-3)	●	●	●	●	●	●	●	●	●	●	●	●	●	●	●	●	●	●

**N.B.:** Per colori non a catalogo di qualsiasi modello, richiedere preventivo.

# GAMMA COLORI DISPONIBILI PER TESSUTI ALTERNATIVI

## Nota Bene:

- I tessuti sono previsti solo per l'uso **interno**.
- Non sono presenti meccanismi o sistemi particolari per trattenere il tessuto all'interno delle guide.
- Le tende sono realizzabili con una superficie massima di 2 metri quadri. In ogni caso **la larghezza massima è di 140cm.**

COLORI



**MICROSCREEN 755**  
Filtrante (apertura 3%)

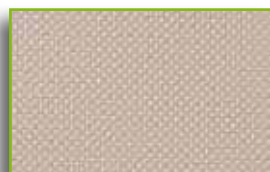

**MICROSCREEN 756**  
Filtrante (apertura 3%)

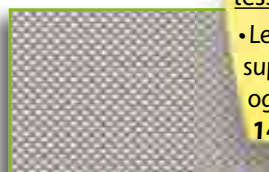

**MICROSCREEN 757**  
Filtrante (apertura 3%)

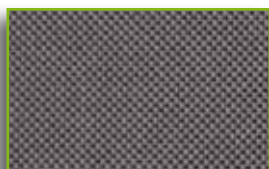

**MICROSCREEN 758**  
Filtrante (apertura 3%)

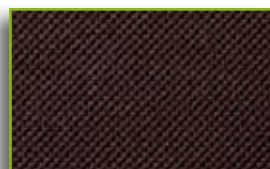

**MICROSCREEN 759**  
Filtrante (apertura 3%)

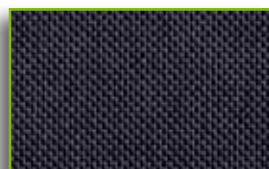

**MICROSCREEN 760**  
Filtrante (apertura 3%)



**TRIGLAS OSCURANTE**  
Oscurante Bianco (20)

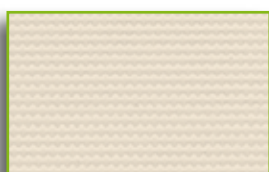

**TRIGLAS OSCURANTE**  
Oscurante Champagne (21)

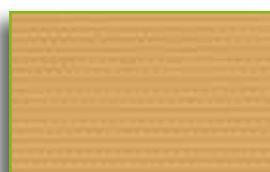

**TRIGLAS OSCURANTE**  
Oscurante Cammello (22)



**TRIGLAS OSCURANTE**  
Oscurante Grigio (23)

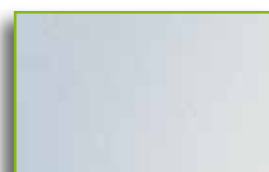

**KALOS 31-001**  
Oscurante - *solo per Shady*



**KALOS 32-025**  
Oscurante - *solo per Shady*



**KALOS 35-026**  
Oscurante - *solo per Shady*



**KALOS 36-055**  
Oscurante - *solo per Shady*

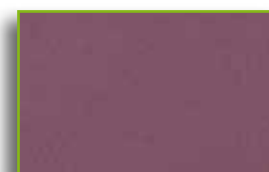

**KALOS 37-081**  
Oscurante - *solo per Shady*

## Misura massima dei Tessuti alternativi (in cm) e Reti certificate Gtot

Le gamme **Genius 46mm**, **Kitty/G**, **Perfecta** e **Stilo** si completano con la possibilità di sostituire i teli di rete con tessuti oscuranti e filtranti che, impedendo l'ingresso agli insetti, estendono i sistemi trasformandoli in pratiche tende solari. Per i cassonetti da 46mm avvolgibili orizzontali e verticali, sono disponibili **reti ad alta resistenza certificate Gtot <0,35**, con vetro tipo C.

**Nota Bene:** I tessuti oscuranti/filtranti sono previsti solo per l'uso interno. Non sono presenti meccanismi o sistemi particolari per trattenere il tessuto all'interno delle guide. Le tende sono realizzabili con una superficie massima di 2 metri quadri. In ogni caso, **per i tessuti, la larghezza massima è di 140cm.** La larghezza per la **rete Gtot** è indicata in tabella.

Genius GROUP	Genius 46mm PERFECTA Verticale	Genius 46mm PERFECTA Laterale singola	Genius 46mm PERFECTA Laterale doppia		MAXXY - ROLLBLOCK Laterale singola	MAXXY - ROLLBLOCK Laterale doppia		KITTY/G	STILO
OSCURANTE	L. 140 H. 250							L. 140 H. 170	L. 140 H. 170
FILTRANTE	L. 140 H. 225							L. 140 H. 170	L. 140 H. 170
RETE NERA ALTA RESIST. GTOT (Gtot <0,35 con vetro tipo C)	L. 180 H. 150	L. 150 H. 260	L. 300 H. 260						

## GRUPPO GENIUS IN ITALIA:

### Stiltende Genius Zanzariere s.r.l.

Sede Produttiva di Ferrara  
Via G. Rossa, 39  
44012 Bondeno (Fe)  
Tel. 0532 896176  
Fax 0532 893235  
[info@stiltendegenius.it](mailto:info@stiltendegenius.it)  
[stiltendegenius@geniusgroup.it](mailto:stiltendegenius@geniusgroup.it)

### Bacchi Genius s.r.l.

Sede Produttiva di Parma  
Via A. Novella, 21  
43058 Sorbolo Mezzani (Pr)  
Tel. 0521 690014  
Fax 0521 690245  
[bacchigenius@geniusgroup.it](mailto:bacchigenius@geniusgroup.it)

### Alba Zanzariere

Distribuzione Centro-Sud Italia  
Via Appia Antica, 3  
81020 Casapulla (Ce)  
Tel. 0823 460888  
Cel. 339 7139490  
Fax 0823 253594  
[albazanzariere@geniusgroup.it](mailto:albazanzariere@geniusgroup.it)



Visita il sito [www.geniusgroup.it](http://www.geniusgroup.it) per tenerti aggiornato sulle novità, scaricare le schede tecniche e i cataloghi o per visionare comodi tutorial di installazione e assemblaggio dei nostri prodotti. Anche da dispositivi mobili. Punta il tuo smartphone sul codice QR a destra e vai direttamente al sito.



Catalogo Generale Genius 16° edizione 02/25 rev. 1.0.1

Modelli, colori, profili e altri dati possono essere soggetti a cambiamenti senza preavviso.

